



STATUS®

ENG

CORDLESS DRILL/DRIVER

Original instructions

DE

AKKU-BOHRSCHRAUBER

Originalbetriebsanleitung

IT

AVVITATORE/TRAPANO A BATTERIA

Istruzioni originali

BG

АКУМУЛАТОРНА БОРМАШИНА/ВИНТОВЕРТ

Оригинална инструкция за използване

RU

АККУМУЛЯТОРНАЯ ДРЕЛЬ/ШУРУПОВЕРТ

Оригинальная инструкция по эксплуатации

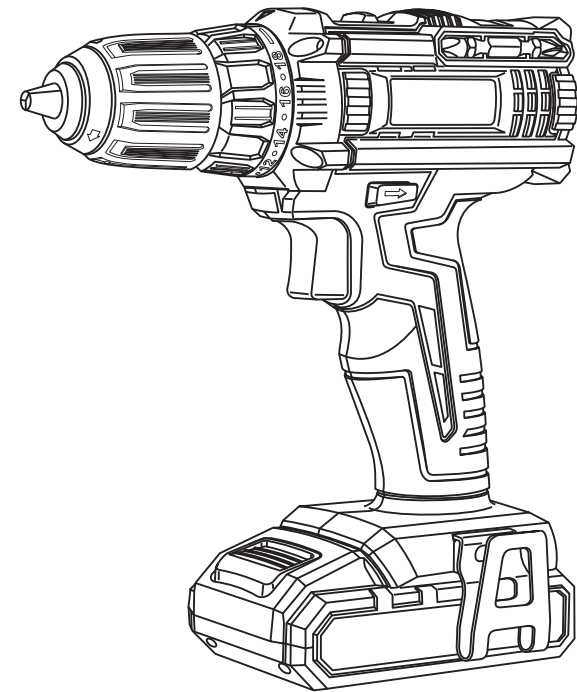

C16PRLi • C16-2Li





STATUS®

C16PRLi • C16-2Li



STATUS®

C16PRLi • C16-2Li

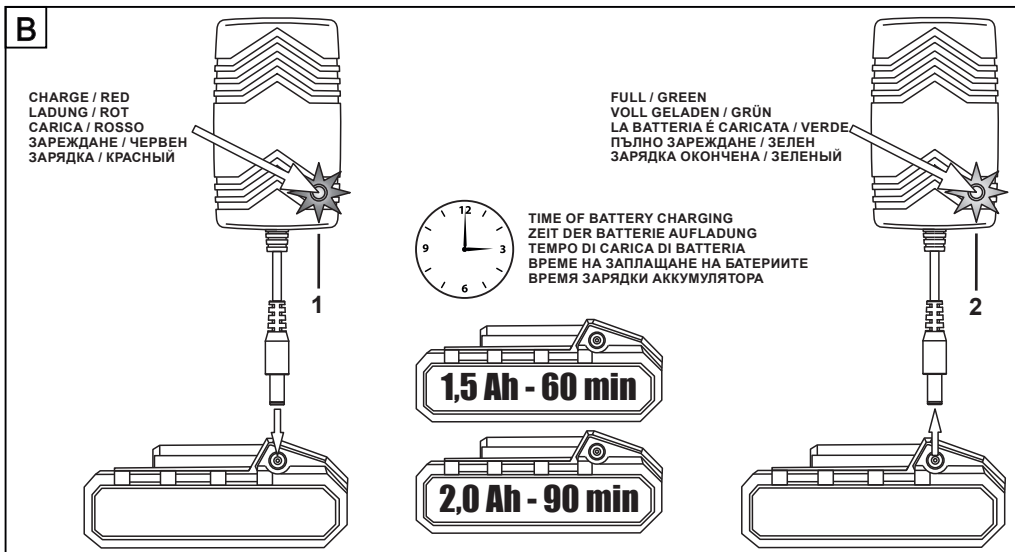
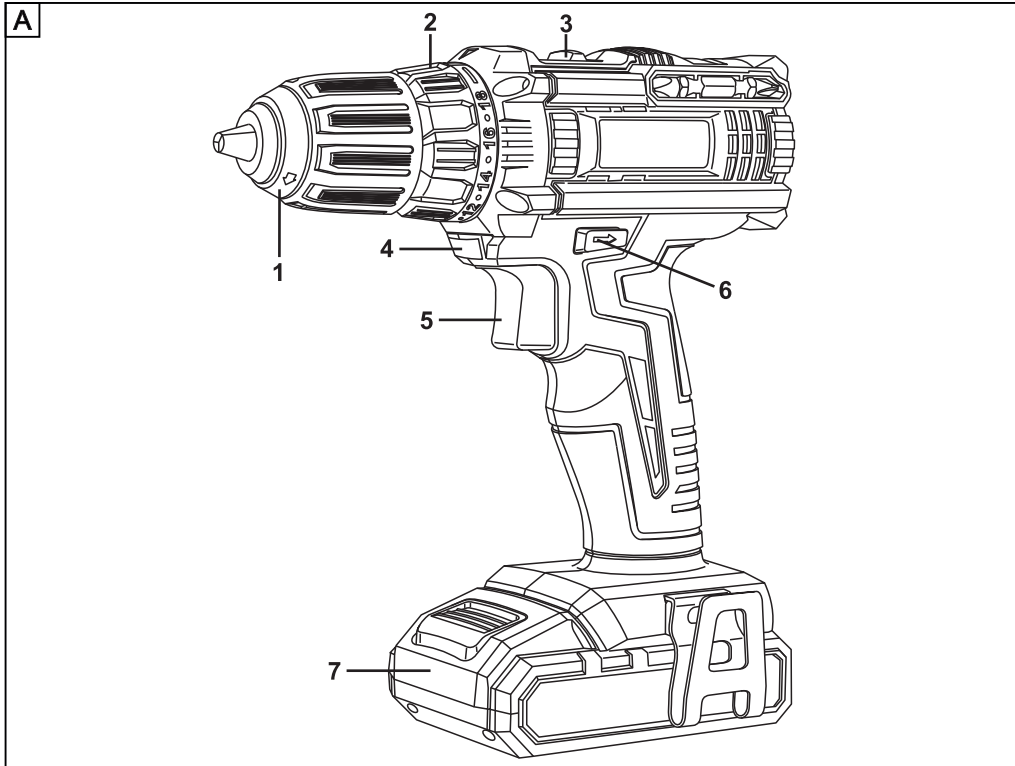

2

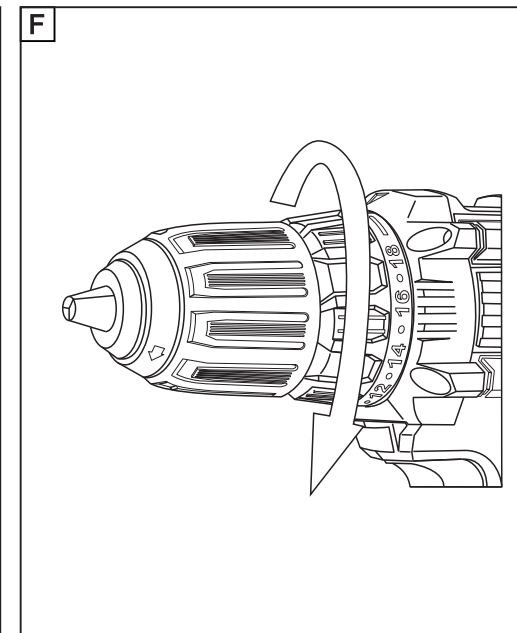
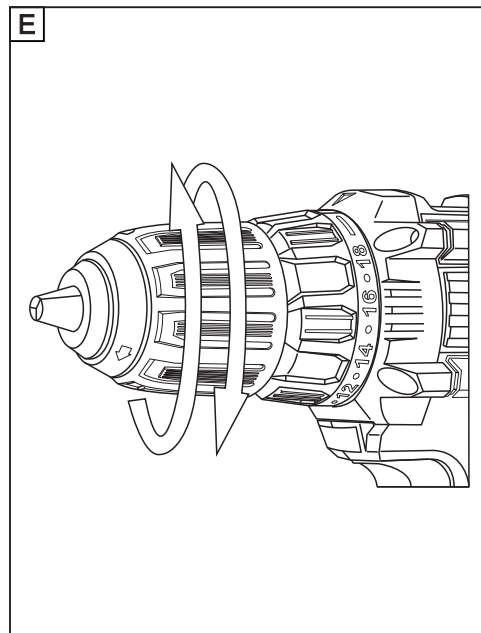
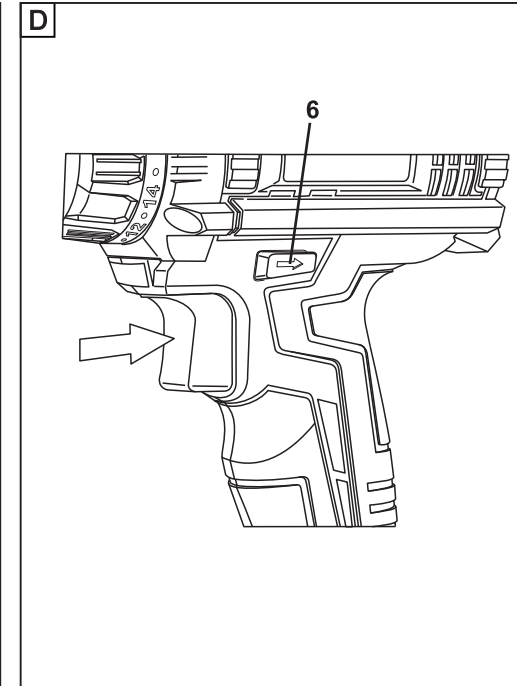
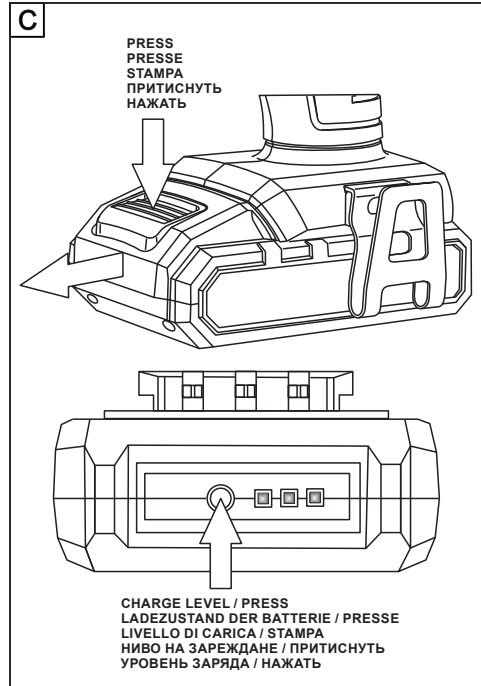

3

1. INTENDED USE

2. GENERAL SAFETY RULES

INTENDED USE

The tool is intended for driving in and loosening screws as well as for drilling in wood, metal, ceramic and plastic.

GENERAL SAFETY RULES



WARNING!

Read and understand all instructions. Failure to follow all instructions listed below may result in electric shock, fire and/or serious personal injury.

SAVE THESE INSTRUCTIONS

Work Area

- **Keep your work area clean and well lit.**
Cluttered benches and dark areas invite accidents.
- **Do not operate power tools in explosive atmospheres such as in the presence of flammable liquids, gases, or dust.**
Power tools create sparks which may ignite the dust or fumes.
- **Keep bystanders, children and visitors away while operating a power tool.**
Distraction can cause you to lose control.

Electrical Safety

- **A battery operated tool with integral batteries or a separate battery pack must be charged only with the specified charger for the battery.**
A charger that may be suitable for one type of battery may create a risk of fire when used with another battery.
- **Do not expose power tools to rain or wet conditions.**
Water entering a power tool will increase the risk of electric shock.
- **Do not abuse the cord. Never use the cord to carry the charger. Keep cord away from heat, oil, sharp edges or moving parts. Replace damaged cord immediately.**
Damaged cords may create a fire.

Personal Safety

- **Stay alert, watch what you are doing and use common sense when operating a power tool. Do not use the tool while tired or under the influence of drugs, alcohol or medication.**
A moment of inattention while operating power tools may result in serious personal injury.
- **Dress properly. Do not wear loose clothing or jewelry. Contain long hair. Keep your hair, clothing and gloves away from the moving parts.**
- **Avoid accidental starting. Be sure switch is off before plugging in. Carrying tools with your finger on the switch or plugging in tools that have the switch on will invite accidents.**
- **Remove adjusting keys or switches before turning the tool on. A wrench or a key that is left attached to a rotating part of the tool may result in personal injury.**
- **Do not overreach. Keep proper footing and balance at all times.**
Proper footing and balance enables better control of the tool in unexpected situations.

3. SPECIFIC SAFETY RULES

- **Use safety equipment.** Always wear eye protection. Dust mask, non-skid safety shoes, hard hat or hearing protection must be used for appropriate conditions.
Ordinary eye or sun glasses are NOT eye protection.

Tool Use and Care

- **Use clamps or other practical way to secure and support the workpiece to a stable platform.**
Holding the workpiece by hand or against your body is unstable and may lead to loss of control.
- **Do not force tool. Use the correct tool for your application.**
The correct tool will do the job better and safer at the rate for which it is designed.
- **Do not use tool if the switch can not turn on or off.** Any tool that cannot be controlled with the switch is dangerous and must be repaired before use.
- **Disconnect the plug from the power source before making any adjustments, changing accessories, or storing the tool.**
Such preventive safety measures reduce the risk of starting the tool accidentally.
- **Store idle tools out of reach of children and other untrained persons.**
Tools are dangerous in the hands of untrained users.
- **Maintain tools with care. Keep cutting tools sharp and clean.**
Properly maintained tools with sharp cutting edges are less likely to bind and are easier to control.

Battery tool use and care

- **Recharge only with the charger specified by the manufacturer.**
A charger that is suitable for one type of battery pack may create a risk of fire when used with another battery pack.
- **Use power tools only with specifically designated battery packs.**
Use of any other battery packs may create a risk of injury and fire.
- **When battery pack is not in use, keep it away from other metal objects, like paperclips, coins, keys, nails, screws or other small metal objects, that can make a connection from one terminal to another.** Shorting the battery terminals together may cause burns or a fire.
- **Under abusive conditions, liquid may be ejected from the battery; avoid contact.** If contact accidentally occurs, flush with water. If liquid contacts eyes, additionally seek medical help.

SAFETY RULES FOR CHARGER AND BATTERY

1. **Before using the battery charger, read all instructions and cautionary markings on battery charger, battery, and product using battery.**
To reduce the risk of injury, charge only lithium ion rechargeable batteries. Other types of batteries may burst causing personal injury and damage.
2. **An extension cord should not be used unless absolutely necessary.**
Use of improper extension cord could result in a risk of fire and electric shock. If extension cord must be used, make sure: that pins on plug of extension cord are the same number, size, and shape as those of plug on charger.
3. **Do not operate charger with damaged cord or plug.** Replace immediately.

3. SPECIFIC SAFETY RULES

4. Do not operate charger if it has received a sharp blow, been dropped, or otherwise damaged in any way; take it to a qualified serviceman.
5. Do not disassemble charger or battery cartridge; take it to a qualified serviceman when service or repair is required. Incorrect reassembly may result in a risk of electric shock or fire.
6. To reduce risk of electric shock, unplug charger from outlet before attempting any maintenance or cleaning.
Turning off controls will not reduce this risk.
8. If operating time has become excessively shorter, stop operating immediately. It may result in a risk of overheating, possible burns and even an explosion.
9. If electrolyte gets into your eyes, rinse them out with clear water and seek medical attention right away. It may result in loss of your eyesight.

Additional precautions

1. Do not charge battery cartridge when temperature is below 10°C or above 40°C.
2. Do not attempt to use a step-up transformer, an engine generator or dc power receptacle.
3. Do not allow anything to cover or clog the charger vents.
4. Always protect the battery terminals when the battery cartridge is not used.
5. Do not short the battery cartridge.
6. Do not touch the terminals with any conductive material.
7. Avoid storing battery cartridge in a container with other metal objects such as nails, coins, etc.
8. Do not expose battery cartridge to water or rain.
9. Do not store the tool and battery cartridge in locations where the temperature may reach or exceed 50°C.
10. Do not incinerate the battery cartridge even if it is severely damaged or is completely worn out. The battery cartridge can explode in a fire.
11. Be careful not to drop, shake or strike battery.
12. Do not charge inside a box or container of any kind. The battery must be placed in a well ventilated area during charging.

4. FUNCTIONAL DESCRIPTION

5. CHARGING PROCEDURE

FUNCTIONAL DESCRIPTION

- | | | | | |
|----------|-----------------------------------------------------------------------------------------------------------------|----------------------------------------------|----------|--------------------------------|
| A | 1. Keyless chuck
2. Torque adjustment ring
3. Two-speed gear control
4. Work light
5. Power trigger | 6. Forward/reverse switch
7. Battery pack | B | 1. Red light
2. Green light |
|----------|-----------------------------------------------------------------------------------------------------------------|----------------------------------------------|----------|--------------------------------|

CHARGING PROCEDURE

1. CHARGING THE BATTERY

- To the Li-Ion battery installed in the machine. Do not use another battery charger.
- The Li-Ion battery is protected against deep discharging. When the battery is empty, the machine is switched off by means of a protective circuit: the chuck no longer rotates.
- In a warm environment or after heavy use, the battery pack may become too hot. Allow time for the battery to cool down before recharging.
- When the battery is charged for the first time and after prolonged storage, the battery will only accept approximately 60% charge. However, after several charge and discharge cycles the battery will accept a 100% charge.

Important notes for charging the battery

The battery in your new tool is not charged when it leaves the plant. Therefore it must be charged for 1 - 1,5 hours before using the first time!

2. IMPORTANT NOTES CHARGING THE BATTERY (Fig.B)

- Press buttons on battery pack and slide it out of drill's handle.
- Insert charger's plug into a suitable power socket.
- Then insert charging output interface into battery charging port (Fig.B).
The charger LED will turn red (Pos.1 on Fig.B).
- The battery will require 1 - 1,5 hours charging time after normal use.
- When the red (1) light turns into a green (2) light, said the battery pack is fully charged.
- Disconnect charger from power socket and from battery pack.

WARNING! When battery charge runs out after continuously use or exposure to direct sunlight or heat, allow time for the battery to cool down before recharging to achieve the fully charge. Lithium batteries stored for 3 months requires to charge and discharge one time, it should be fully charged to save.

3. TO REMOVE OR INSTALL THE BATTERY PACK (Fig.C)

Press the button on the end of the battery and remove the battery from the drill handle. Remove and insert the battery with a little effort.

Check the reliability of fixing the battery in the handle of the drill.

4. BATTERY LEVEL CONTROL (Fig.C)

Press the button on the end of the battery.

Three LEDs are burning - the level of charge is 100%.

Two LEDs are burning - the level of charge is 60-70%.

One LED is on - charge level is 25-30%.

OPERATION**ON/OFF SWITCH (Fig.D)**

Depress to start and release to stop your drill.

The ON/OFF switch (Fig.A Pos.5) is fitted with a brake function which stops your chuck immediately when you quickly release the switch.

It is also a variable speed switch than delivers higher speed and torque with increased trigger pressure.

Speed is controlled by the amount of switch trigger depression.

WARNING! Do not operate for long periods at low speed because excess heat will be produced internally.

SWITCH LOCK

The ON/OFF switch trigger can be locked in OFF position.

This helps to reduce the possibility of accidental starting when not in use.

To lock the switch, place the forward and reverse rotation selector (Fig.A Pos.6) in the center position by pushing it on either side of the drill.

REVERSIBLE

The forward/reverse rotation control located above the ON/OFF switch controls direction of rotation (Fig.A Pos.6)

For drilling and screw driving use forward rotation marked “ ← ” (lever is moved to the left).

Only use reverse rotation marked “ → ” (lever is moved to the right) to remove screws or release a jammed drill bit.

When the selector is in the center position, the switch is locked.

CHUCK ADJUSTMENT (Fig.E)

To open the chuck jaws rotate the front section of the chuck. Insert the drill bit between the chuck jaws and rotate the front section in the opposite direction.

Ensure the drill bit is in the center of the chuck jaws. Finally, firmly rotate the front chuck section in the opposite directions. Your drill bit is now clamped in the chuck.

TORQUE ADJUSTMENT (Fig.F)**Screw driving force of your drill driver.**

The torque is adjusted by rotating the torque adjustment ring (Fig.A Pos.2).

The torque is greater when the torque adjustment ring is set on a higher setting.

The torque is less when the torque adjustment ring is set on a lower setting.

- 1 - 4 For driving small screws
- 5 - 8 For driving screws into soft material
- 9 - 12 For driving screws into soft and hard material
- 13 - 15 For driving screws into hard wood
- 16 - 18 For driving larger screws
-  For heavy drilling

SPEED CHANGE (Fig.A Pos.3)

- Always set the speed change lever fully to the correct position. If you operate the tool with the speed change lever positioned halfway between the «1» side and «2» side, the tool may be damaged.
- Do not use the speed change lever while the tool is running. The tool may be damaged. To change the speed, first switch off the tool and then slide the speed change lever to the «2» side for high speed or «1» side for low speed. Be sure that the speed change lever is set to the correct position before operation.

USING THE SIGHT LIGHT (Fig.A Pos.4)

The sight light allows you to keep a clear view under less illuminated circumstances. To turn on the light simply press the ON/OFF switch. When you release the ON/OFF switch, the light will be off.

DRILLING

When drilling into a hard smooth surface, use a center punch to mark the desired hole location. This will prevent the drill bit from slipping off center as the hole is started. Hold the tool firmly and place the tip of the bit at the point to be drilled.

Depress the switch trigger to start the tool. Move the drill bit into the workpiece, applying only enough pressure to keep the bit cutting.

Do not force or apply side pressure to elongate a hole.

Note: If your tool stops working when drilling a hole automatically, it's normal. This is the electrical protection for battery. Completely release the ON/OFF switch, then depress it to start the tool again.

DISPOSAL OF AN EXHAUSTED BATTERY PACK

To preserve natural resources, please recycle or dispose of the battery pack properly. This battery pack contains lithium batteries. Consult your local waste authority for information regarding available recycling and/or disposal options.

Discharge your battery pack by operating your drill, then remove the battery pack from the drill housing and cover the battery pack connections with heavy duty adhesive tape to prevent short circuit and energy discharge. Do not attempt to open or remove any of the components.

PROBLEM SOLUTION**Why does the drill not turn on when your press the switch?**

The forward/reverse rotation control, which is on top of the trigger, is positioned in the lock function. Unlock the forward/reverse rotation control by putting it into the required rotation position. Push the trigger and the drill will start to rotate.

The drill stops before the screw is completely tightened, why?

Verify the torque position of the variable clutch, you can find the variable clutch between the chuck and the drill body. Positions 1 is the lowest torque (screw driving force) and position 18 is the highest torque (screw driving force).

Position  is for drill operation. Regulate the variable clutch to a higher position to reach the best result.

I cannot fit the battery into the battery charger, why?

The battery can be inserted into the charger only in one direction.

8. MAINTENANCE / SPECIFICATION

9. CE DECLARATION OF CONFORMITY

Turn the battery around until it can be inserted into the slot.

Reason for different battery pack working times. Charging time issues, as above, and having not used a battery pack for a prolonged time will reduce the working life of the battery pack. This can be corrected after several charge and discharge operations by charging & working with your drill. Heavy working conditions such as large screw into yard wood will use up the battery pack energy faster than lighter working conditions. B not re-charge your battery pack below 0°C and above 50°C as this will affect performance.

Hot battery pack protection. The normal charging temperature is between 0°C and 50°C. When the battery pack is too hot, it automatically starts a HOT battery pack delay, and suspends charging until it has reached the correct temperature. The charging process will then automatically begin.

MAINTENANCE

Your tool requires no additional lubrications or maintenance. There are no user serviceable parts in your tool, battery pack or charger. Never use water or chemical cleaners to clean your tool. Wipe clean with a dry cloth. Always store your tool in a dry place. Keep the motor ventilation slots clean. Occasionally you may see sparks through the ventilation slots. This is normal and will not damage your power tool.

SPECIFICATIONS

Rated voltage (peak)	16 V	Torque (hard/soft)	34/ 23Nm
Charger voltage	230-240V - 50Hz	Max. chuck capacity	10 mm
No load speed	0-400/0-1450/min	Battery capacity	1,5Ah / 2Ah
Number of clutch positions	18 + 1	Charging time	60min / 90min

ACCESSORIES: C16PRLi - 1,5Ah Li-Ion battery pack - 1, charger, packing box.
C16-2Li - 2Ah Li-Ion battery pack - 2, charger, plastic case.

Not all the accessories illustrated or described are included in standard delivery.

NOISE/VIBRATION Measured in accordance with EN 60745

Sound pressure level of this tool is $L_{WA} = 81$ dB(A), Standard deviation: $K = 3$ dB.

Sound power level $L_{pA} = 70,5$ dB(A), Standard deviation: $K = 3$ dB.

The vibration - $a_{hD} = 1.86$ m/s², Uncertainty $K = 1.5$ m/s²

CE DECLARATION OF CONFORMITY

We STATUS ITALIA S.R.L. as the responsible manufacturer declare that the following STATUS machine(s): Cordless Drill/Driver C16PRLi / C16-2Li are of series production and conforms to the following European Directives: 2006/42/EC, 2014/30/EU And are manufactured in accordance with the following standards or standardised documents: EN55014-1:2006/+A1:2009/+A2:2011, EN55014-2:2015, EN60745-1:2009+A11:2010, EN60745-2-1:2010, EN60745-2-2:2010.

The technical documentation kept by the manufacturer: STATUS ITALIA S.R.L., via Aldo Moro, 14/A, 36060 - Pianezze (VI), ITALY

Caron Giacinto
Director
STATUS ITALIA S.R.L.

1. ALLGEMEINE SICHERHEITSHINWEISE

ALLGEMEINE SICHERHEITSHINWEISE



WARNUNG! Lesen Sie alle Sicherheitshinweise und Anweisungen. Versäumnisse bei der Einhaltung der Sicherheitshinweise und Anweisungen können elektrischen Schlag, Brand und/oder schwere Verletzungen verursachen. Bewahren Sie alle Sicherheitshinweise und Anweisungen für die Zukunft auf.

ARBEITSPLATZSICHERHEIT

- **Halten Sie Ihren Arbeitsbereich sauber und gut beleuchtet.** Unordnung oder unbeleuchtete Arbeitsbereiche können zu Unfällen führen.
- **Arbeiten Sie mit dem Elektrowerkzeug nicht in explosionsgefährdeter Umgebung, in der sich brennbare Flüssigkeiten, Gase oder Stäube befinden.** Elektrowerkzeuge erzeugen Funken, die den Staub oder die Dämpfe entzünden können.
- **Halten Sie Kinder und andere Personen während der Benutzung des Elektrowerkzeugs fern.** Bei Ablenkung können Sie die Kontrolle über das Gerät verlieren.

ELEKTRISCHE SICHERHEIT

- **Der Anschlussstecker des Elektrowerkzeuges muss in die Steckdose passen. Der Stecker darf in keiner Weise verändert werden. Verwenden Sie keine Adapterstecker gemeinsam mit schutzgeerdeten Elektrowerkzeugen.** Unveränderte Stecker verringern das Risiko eines elektrischen Schlages.
- **Vermeiden Sie Körperkontakt mit geerdeten Oberflächen wie von Rohren, Heizungen, Herden und Kühlschränken.** Es besteht ein erhöhtes Risiko durch elektrischen Schlag, wenn Ihr Körper geerdet ist.
- **Halten Sie Elektrowerkzeuge von Regen oder Nässe fern.** Das Eindringen von Wasser in ein Elektrowerkzeug erhöht das Risiko eines elektrischen Schlages.
- **Zweckentfremden Sie das Kabel nicht, um das Elektrowerkzeug zu tragen, aufzuhängen oder um den Stecker aus der Steckdose zu ziehen. Halten Sie das Kabel fern von Hitze, Öl, scharfen Kanten oder sich bewegenden Geräteteilen.** Beschädigte oder verwickelte Kabel erhöhen das Risiko eines elektrischen Schlages.
- **Wenn Sie mit einem Elektrowerkzeug im Freien arbeiten, verwenden Sie nur Verlängerungskabel, die auch für den Außenbereich geeignet sind.** Die Anwendung eines für den Außenbereich geeigneten Verlängerungskabels verringert das Risiko eines elektrischen Schlages.
- **Wenn der Betrieb des Elektrowerkzeuges in feuchter Umgebung nicht vermeidbar ist, verwenden Sie einen Fehlerstromschutzschalter.** Der Einsatz eines Fehlerstromschutzschalters vermindert das Risiko eines elektrischen Schlages.

SICHERHEIT VON PERSONEN

- **Seien Sie aufmerksam, achten Sie darauf, was Sie tun, und gehen Sie mit Vernunft an die Arbeit mit einem Elektrowerkzeug. Benutzen Sie kein Elektrowerkzeug, wenn Sie müde sind oder unter dem Einfluss von Drogen, Alkohol oder Medikamenten stehen.** Ein Moment der Unachtsamkeit beim Gebrauch des Elektrowerkzeuges kann zu ernsthaften Verletzungen führen.

1. ALLGEMEINE SICHERHEITSHINWEISE

- **Tragen Sie persönliche Schutzausrüstung und immer eine Schutzbrille.** Das Tragen persönlicher Schutzausrüstung, wie Staubmaske, rutschfeste Sicherheitsschuhe, Schutzhelm oder Gehörschutz, je nach Art und Einsatz des Elektrowerkzeuges, verringert das Risiko von Verletzungen.
- **Vermeiden Sie eine unbeabsichtigte Inbetriebnahme. Vergewissern Sie sich, dass das Elektrowerkzeug ausgeschaltet ist, bevor Sie es an die Stromversorgung und/oder den Akku anschließen, es aufnehmen oder tragen.** Wenn Sie beim Tragen des Elektrowerkzeuges den Finger am Schalter haben oder das Gerät eingeschaltet an die Stromversorgung anschließen, kann dies zu Unfällen führen.
- **Entfernen Sie Einstellwerkzeuge oder Schraubenschlüssel, bevor Sie das Elektrowerkzeug einschalten.** Ein Werkzeug oder Schlüssel, der sich in einem drehenden Geräteteil befindet, kann zu Verletzungen führen.
- **Vermeiden Sie eine abnormale Körperhaltung. Sorgen Sie für einen sicheren Stand und halten Sie jederzeit das Gleichgewicht.** Dadurch können Sie das Elektrowerkzeug in unerwarteten Situationen besser kontrollieren.
- **Tragen Sie geeignete Kleidung. Tragen Sie keine weite Kleidung oder Schmuck. Halten Sie Haare, Kleidung und Handschuhe fern von sich bewegenden Teilen.** Lockere Kleidung, Schmuck oder lange Haare können von sich bewegenden Teilen erfasst werden.
- **Wenn Staubabsaug- und -auffangeinrichtungen montiert werden können, vergewissern Sie sich, dass diese angeschlossen sind und richtig verwendet werden.** Verwendung einer Staubabsaugung kann Gefährdungen durch Staub verringern.

VERWENDUNG UND BEHANDLUNG DES ELEKTROWERKZEUGES

- **Überlasten Sie das Gerät nicht. Verwenden Sie für Ihre Arbeit das dafür bestimmte Elektrowerkzeug.** Mit dem passenden Elektrowerkzeug arbeiten Sie besser und sicherer im angegebenen Leistungsbereich.
- **Benutzen Sie kein Elektrowerkzeug, dessen Schalter defekt ist.** Ein Elektrowerkzeug, das sich nicht mehr ein- oder ausschalten lässt, ist gefährlich und muss repariert werden.
- **Ziehen Sie den Stecker aus der Steckdose und/oder entfernen Sie den Akku, bevor Sie Geräteeinstellungen vornehmen, Zubehörteile wechseln oder das Gerät weglegen.** Diese Vorsichtsmaßnahme verhindert den unbeabsichtigten Start des Elektrowerkzeuges.
- **Bewahren Sie unbenutzte Elektrowerkzeuge außerhalb der Reichweite von Kindern auf. Lassen Sie Personen das Gerät nicht benutzen, die mit diesem nicht vertraut sind oder diese Anweisungen nicht gelesen haben.** Elektrowerkzeuge sind gefährlich, wenn Sie von unerfahrenen Personen benutzt werden.
- **Pflegen Sie Elektrowerkzeuge mit Sorgfalt. Kontrollieren Sie, ob bewegliche Teile einwandfrei funktionieren und nicht klemmen, ob Teile gebrochen oder so beschädigt sind, dass die Funktion des Elektrowerkzeuges beeinträchtigt ist. Lassen Sie beschädigte Teile vor dem Einsatz des Gerätes reparieren.** Viele Unfälle haben ihre Ursache in schlecht gewarteten Elektrowerkzeugen.

2. SICHERHEITSHINWEISE FÜR DIE ARBEIT MIT AKKU - - BOHRSCHRAUBERN

- **Halten Sie Schneidwerkzeuge scharf und sauber.** Sorgfältig gepflegte Schneidwerkzeuge mit scharfen Schneidkanten verklemmen sich weniger und sind leichter zu führen.
- **Verwenden Sie Elektrowerkzeug, Zubehör, Einsatzwerkzeuge usw. entsprechend diesen Anweisungen. Berücksichtigen Sie dabei die Arbeitsbedingungen und die auszuführende Tätigkeit.** Der Gebrauch von Elektrowerkzeugen für andere als die vorgesehenen Anwendungen kann zu gefährlichen Situationen führen.

SERVICE

- **Lassen Sie Ihr Elektrowerkzeug nur von qualifiziertem Fachpersonal und nur mit Original-Ersatzteilen reparieren.** Damit wird sichergestellt, dass die Sicherheit des Elektrowerkzeuges erhalten bleibt.

SICHERHEITSHINWEISE FÜR DIE ARBEIT MIT AKKU-BOHRSCHRAUBERN

- Beachten Sie bitte, dass das Werkzeug bei eingesetzter und geladener Batterie immer einsatzbereit ist da es unabhängig vom Stromnetz arbeitet. Stellen Sie immer den Schalter auf die Stellung AUS, wenn Sie die Batterie einsetzen oder herausnehmen.
- Wenn es möglich ist verwenden Sie eine Klemme oder einen Schraubstock, um das zu bearbeitende Material zu fixieren.
- Unmittelbar nach der Arbeit mit der Bohrmaschine den Bohrer nicht berühren. Er ist sehr heiß.
- Wenn Sie mit einer Bohrmaschine arbeiten, verwenden Sie eine Schutzausrüstung, die Schutzbrille und Gehörschutz beinhaltet. Tragen Sie eine Staubschutzmaske, wenn sich beim Bohren Staub bildet.
- Der Staub, der sich beim Bohren von Materialien bildet, die Quarz enthalten (Siliziumdioxid), schadet Ihrer Gesundheit. Materialien, die Asbest enthalten dürfen nicht bearbeitet werden.
- Das Elektrowerkzeug darf nur für den entsprechenden Zweck verwendet werden. Jeder anderer Gebrauch, der sich von dem in dieser Gebrauchsanleitung beschriebenen Zwecken unterscheidet, wird als inkorrekt angesehen. Die Verantwortung für alle Schäden oder Verletzungen, die von einem inkorrekten Gebrauch verursacht werden, wird vom Verbraucher getragen und nicht vom Hersteller.
- Um mit diesem Elektrowerkzeug richtig zu arbeiten, müssen Sie die hier gegebenen Sicherheitshinweise, die allgemeinen Vorschriften und Arbeitshinweise befolgen. Alle Nutzer sollten diese Gebrauchsanleitung kennen und mit den potenziellen Risiken bei der Arbeit mit diesem Elektrowerkzeug bekannt gemacht werden. Kinder und körperlich schwache Personen dürfen mit dem Elektrowerkzeug nicht arbeiten. Kinder müssen unter ständiger Kontrolle sein, wenn sie sich in der Nähe befinden und man mit dem Elektrowerkzeug arbeitet. Es ist unbedingt notwendig, dass Sie die örtlichen Unfallverhütungsvorschriften beachten.
- Der Hersteller trägt keine Verantwortung für vom Verbraucher gemachte Änderungen am Elektrowerkzeug oder für Schäden, die von solchen Änderungen verursacht wurden.

3. ZUSÄTZLICHE VORSCHRIFTEN FÜR DIE ARBEIT MIT DEN BATTERIEN

Sogar, wenn das Elektrowerkzeug für die entsprechenden Zwecke verwendet wird, ist es nicht möglich alle restlichen Risikofaktoren zu eliminieren.

Die unten genannten Gefahren können im Zusammenhang mit den Konstruktionsbesonderheiten und dem Design des Elektrowerkzeugs entstehen.

- Lungenprobleme, wenn man keine effektive Staubschutzmaske verwendet.
- Gehörprobleme, wenn man keinen effektiven Gehörschutz verwendet.

ZUSÄTZLICHE VORSCHRIFTEN FÜR DIE ARBEIT MIT DEM LADEGERÄT

- Bevor Sie das Ladegerät verwenden, lesen Sie bitte alle Hinweise und Warnungen, die sich an ihm und dem Batteriesatz befinden, sowie auch die Gebrauchshinweise für die Batterien.
- Laden Sie Ihre Batterien nur in geschlossenen aber gut belüfteten Räumen.



WARNUNG: Wenn die Batterie in irgendeiner Weise beschädigt wurde, setzen Sie sie nicht in das Ladegerät ein. Es besteht die Gefahr eines Stromschlags.

WARNUNG: Lassen Sie nicht zu, dass Wasser in das Ladegerät eintritt. Es besteht die Gefahr eines Stromschlags.

- Das Ladegerät ist nur für die Arbeit mit einer STATUS-Batterie, die im Lieferumfang ist, vorgesehen. Die Anwendung jeder anderen Batterie kann einen Brand oder Stromschlag verursachen.
- Das Ladegerät und die im Lieferumfang enthaltene Batterie sind speziell aufeinander abgestimmt. Laden Sie die Batterie nicht mit einem anderen Ladegerät.
- Lagern Sie und verwenden Sie das Ladegerät und die Batterien nicht in Räumen, in denen die Temperatur +40°C oder mehr übersteigt, z.B. Vordächer, Wohnwagen oder Metallkonstruktionen im Sommer.
- Dieses Ladegerät ist für ein normales Stromnetz mit einer Spannung (230-240V) vorgesehen. Versuchen Sie nicht das Ladegerät an einem Stromnetz mit anderer Versorgungsspannung zu betreiben.
- Wenn Sie eine weitere Batterie laden wollen, trennen Sie das Ladegerät vom Versorgungsnetz und lassen Sie es sich mindestens 15 Minuten lang abkühlen. Erst nach dieser Zeit können Sie die nächste Batterie laden.

ZUSÄTZLICHE VORSCHRIFTEN FÜR DIE ARBEIT MIT DEN BATTERIEN

Die Batterie für dieses Elektrowerkzeug wird nicht voll aufgeladen geliefert. Vor dem Arbeitsbeginn muss die Batterie voll geladen werden.

WARNUNG: Falls die Batterie Risse hat oder auf irgendeiner anderen Weise beschädigt ist, legen Sie sie nicht in das Ladegerät ein. Es besteht die Gefahr eines Stromschlags.

- Maximale Lebensdauer und Betriebseigenschaften können nur erreicht werden, wenn die Batterie bei einer Umgebungstemperatur von 18°C–24°C geladen wird. Bei einer Umgebungstemperatur unter +4°C oder über +40°C darf die Batterie nicht geladen werden. Das ist von großer Bedeutung und ist eine Voraussetzung für die Verhinderung von ernsthaften Beschädigungen der Batterie.

3. ZUSÄTZLICHE VORSCHRIFTEN FÜR DIE ARBEIT MIT DEN BATTERIEN

- Während des Ladevorgangs können das Ladegerät und die Batterie warm werden. Das ist normal und ist kein Zeichen für Probleme.
- Um eine Überhitzung zu verhindern, laden Sie die Batterien nicht unter direkter Sonnenstrahlung, wenn das Wetter heiß ist, oder in der Nähe von Wärmequellen.
- Laden Sie die Batterie nicht in einer Kabine oder einem Container. Während des Ladevorgangs muss sich die Batterie in einem gut belüfteten Raum befinden.
- Bei einer defekten Akkubatterie könnte von ihr Elektrolyt herausfließen, in Folge dessen die Nebenbauteile beschädigt zu werden. Prüfen Sie die daneben eingebauten Bauteile, reinigen Sie die Letzten und falls erforderlich ersetzen Sie diese.
- Wenn die Batterie nicht normal geladen wird:
 - (1) Überprüfen Sie, mit Hilfe einer Lampe oder eines Spannungsprüfers, ob die Steckdose Spannung hat.
 - (2) Wechseln Sie den Platz des Ladegeräts und stellen Sie es an einer Stelle auf, wo die Umgebungstemperatur ca. 18°C–24°C ist.
 - (3) Wenn es trotzdem Probleme mit der Ladung der Batterie gibt, bringen Sie oder schicken Sie das Elektrowerkzeug zusammen mit der Batterie und dem Ladegerät zum Service.

WARNUNG: Versuchen Sie nie die Batterie zu öffnen. Wenn der Kunststoffkörper der Batterie beschädigt ist oder Risse bekommen hat, geben Sie die Batterie zur nächsten kommunalen Sammelstelle für Elektrogeräte.

EINLEGEN UND HERAUSNEHMEN DER BATTERIE (Abb.C)

Um die Batterie herauszunehmen: drücken Sie die Taste für die Freigabe der Batterie und ziehen Sie sie aus dem Elektrowerkzeug heraus.

WARNUNG: Stellen Sie immer den Umschalter für Wechseln der Drehrichtung (6) in die Mittelposition bevor sie irgendwelche Arbeiten an dem Werkzeug durchführen, wie z.B. Einbauen und Laden der Batterie, Austausch eines Einsatzwerkzeuges, Transport, Wartung oder Lagerung des Elektrowerkzeuges.

Einsetzen der Batterie: Setzen Sie die Batterie in die Öffnung am unteren Ende des Elektrowerkzeuges ein bis Sie ein typisches Klicken hören.

BATTERIE LADEN (Abb. B)

- Schließen das Ladegerät mit der Stromversorgung (200-240 V / 50 Hz).
- Setzen Sie den Ladestecker in die Steckdose an der Batterie. Anzeige auf dem Ladegerät leuchtet rot (1). Die Batterie-Anzeige leuchtet rot. Starten Sie die Batterielade.
- Der Ladevorgang dauert von 1 bis 1,5 Stunden (Abhängig von der Kapazität der Batterie).
- Wenn die LED grün leuchtet (2), dann ist der Akku voll geladen.
- Ziehen Sie den Stecker aus dem Ladegerät und Batterietrenne eine Einrichtung auf dem Netzwerk.

TIPPS FÜR EINE LÄNGERE LEBENSDAUER DER BATTERIE

- Wenn Sie die Batterie nicht benutzen, halten Sie sie weit von Klammern, Münzen, Nägeln, Schrauben und anderen kleinen Metallgegenständen, die ihre Klemmen kurz schließen können, entfernt. Der Kontakt der Batterieklemmen mit Metall kann zu einem Kurzschluss führen und einen Brand oder Explosion verursachen.

4. ELEMENTE DES ELEKTROWERKZEUGS

5. ARBEITSHINWEISE

- Ziehen Sie immer den Stecker des Ladegerätes wenn Sie es nicht benutzen und lagern Sie es an einer trockenen und sicheren Stelle.
- Laden Sie keine Batterien und lagern Sie das Ladegerät nicht in Räumen, in denen die Temperatur unter 0°C fallen kann oder über +40°C steigen kann.

ELEMENTE DES ELEKTROWERKZEUGS

Bevor Sie mit dem Elektrowerkzeug zu arbeiten beginnen, lesen Sie zuerst alle Arbeitsbesonderheiten und Sicherheitsbedingungen. Verwenden Sie das Elektrowerkzeug und das Zubehör nur für die entsprechende Zwecke.

Jede andere Anwendung ist absolut verboten.

- | | | | |
|----------|-----------------------------------------------|----------|--------------|
| A | 1. Schnellspann - Bohrfutter | B | 1. Rote LED |
| | 2. Drehmomentregler | | 2. Grüne LED |
| | 3. Gangumschalter | | |
| | 4. Leuchtdiodenbeleuchtung des Arbeitsplatzes | | |
| | 5. Schalter | | |
| | 6. Drehrichtungs-Umschalter | | |
| | 7. Akku | | |

ARBEITSHINWEISE

LEUCHTDIODENBELEUCHTUNG DES ARBEITSPLATZES

Das Elektrowerkzeug ist mit einer LED Beleuchtung (4) für die Ausleuchtung des Arbeitsbereiches und an schwach beleuchteten Orten ausgestattet.

Die LED Beleuchtung ist eingeschaltet, wenn der Schalter (5) gedrückt ist.

WAHL DER DREHRICHTUNG

Die Hebelstellung ganz rechts (6) (von hinten gesehen) bedeutet Drehen entgegen dem Uhrzeigersinn, und Hebelstellung ganz links – im Uhrzeigersinn.

Wenn der Schalter (5) gedrückt ist kann man den Hebel (6) nicht betätigen.

WARNUNG: Das Wechseln der Drehrichtung darf nur beim Stillstand der Spindel erfolgen.

Zum Bohren von Löchern und zum Einschrauben von Schrauben schieben Sie den Umschalter (6) nach links. Zum Lösen von Schrauben schieben Sie den Umschalter (6) nach rechts.

EIN- UND AUSSCHALTEN (Abb. D)

Einschalten: Schalter (5) drücken.

Ausschalten: Schalter (5) loslassen.

Das Elektrowerkzeug besitzt eine Motorbremse.

Die Spindel stoppt sofort wenn Sie den Schalter loslassen.

STUFENLOSE ELEKTRONISCHE DREHZAHLREGELUNG

Wenn Sie den Schalter (5) leicht drücken, beginnt der Bohrschrauber mit niedrigen Drehzahlen zu arbeiten, die mit dem Drücken des Schalters bis zum Ende sich stufenlos bis zum Maximum erhöhen lassen.

REHMOMENTREGELUNG (Abb. F)

Drehen Sie den Ring hinter dem Bohrfutter, um den Drehmomentregler (2) in eine der 18 Einstellungen und wählen Sie das für ihre Arbeit passende Drehmoment.

5. ARBEITSHINWEISE

Die Einstellungen des Drehmomentreglers (2) erlauben eine bessere Kontrolle über das Elektrowerkzeug, wenn es als Schraubenzieher verwendet wird, wobei man auf dieser Weise ein zu starkes Eindrehen der Schrauben vermeidet.

Das Drehmoment wird mit einer der Zahlen, die um den Ring markiert sind, gekennzeichnet. Je größer die Zahl, die auf dem Ring markiert ist, desto höher ist das Drehmoment. Um das richtige Drehmoment zu wählen, drehen Sie den Ring bis die entsprechende Ziffer vor dem Pfeil auf dem Maschinengehäuse steht.

Schrauben (1 - 18)

Stellen Sie den Drehmomentregler (2) in eine der 18 Positionen.

Ein niedriges Drehmoment ist für Ein schrauben von Schrauben mit kleinerem Durchmesser sowie in einem Material mit niedriger Härte geeignet.

Ein höheres Drehmoment ist für Einschrauben von Schrauben mit einem größeren Durchmesser und in Material mit größerer Härte geeignet.

Bohren ()

Stellen Sie den Drehmomentregler (2) auf das Symbol  , um in Metall, Holz u.a. zu bohren. Das Elektrowerkzeug ist mit einer Bremse ausgerüstet. Die Spin del stoppt sofort wenn der Hebel des Um schalters nach unten gesetzt wird.

Bei zu großer Belastung während des Bohrbe triebes legen Sie eine kurze Pause ein um eine Beschädigung des Motors durch die Überlastung zu verhindern.

GANG UMSCHALTER

Der Zwei-Stufen-Umschalter für die Geschwindigkeit (3) erlaubt die Wahl des richtigen Ganges mit optimalen Geschwindigkeit und Drehmoment für die konkrete Anwendung.

WARNUNG: Wechseln Sie die Gänge nur bei ausgeschaltetem Werkzeug

1. Um einen niedrigen Gang zu wählen (niedrige Geschwindigkeit, hohes Drehmoment), schieben Sie den Gangumschalter (3) nach hinten. Die auf dem Umschalter markierte Ziffer «1» zeigt die gewählte Geschwindigkeit.
2. Um einen höheren Gang zu wählen (hohe Geschwindigkeit, niedriges Drehmoment), schieben Sie den Gangumschalter (3) nach vorn. Die auf dem Umschalter markierte Ziffer «2» zeigt die gewählte Geschwindigkeit.

EIN-UND AUSBAUEN EINES ARBEITS WERKZEUGES (Abb.E)

WARNUNG: Nehmen Sie die Batterie heraus oder stellen Sie den Umschalter zum Wechseln der Drehrichtung (6) in die mittlere (neutralen) Position.

Der Bohrschrauber ist mit einer Selbstarretierspindel versehen. Das bedeutet, dass wenn Sie das Bohrfutter per Hand drehen wollen, die Spindel automatisch blockiert. Um ein Werkzeug zu montieren oder zu demontieren oder seine Länge einzustellen müssen Sie das Bohrfutter festhalten und seinen Körper drehen.

- Greifen Sie die Maschine mit einer Hand ein und drehen Sie das Futter mit der anderen Hand.
- Um das Futter zu öffnen drehen Sie es im Gegenuhrzeigersinn.
- Um das Futter zu schliessen drehen Sie es im Uhrzeigersinn.
- Setzen Sie das Werkzeug in das Bohrfutter.
- Schliessen Sie das Futter.

5. ARBEITSHINWEISE

6. WARTUNG / ENTSORGUNG

- Lassen Sie den Bohrschrauber einen kurzen Moment ohne Belastung laufen um zu prüfen, ob das Arbeitswerkzeug richtig zentriert ist und korrekt und sicher sitzt.

BOHRFUTTERWECHSEL

WARNUNG: Der Bohrfutterwechsel sollte nur in autorisierten Servicestellen durchgeführt werden. Bitte, versuchen Sie nicht das Futter mit verfügbarem Werkzeug zu wechseln, das kann den Akku-Bohrschrauber beschädigen.

BOHREN VON LÖCHERN

Metall bohren

- Um ein gutes Ergebnis zu erreichen, verwenden Sie Bohrer aus Schnellschneidendem Stahl für Metalle.
- Stellen Sie den Drehmomentregler (2) in die Stellung für Bohren (Symbol "Bohrer").
- Beginnen Sie langsam zu bohren, damit der Bohrer nicht abrutscht.
- Das Werkstück immer gut befestigen.
- Dünne Bleche mit Holzblöcken fixieren, damit sie nicht rutschen.
- Markieren Sie das Zentrum der Bohrung mit der Hilfe eines scharfen Gegenstands.
- Verwenden Sie ein Schmiermittel, welches für das zu bearbeitende Material geeignet ist.

Kunststoff und mit Kunststoff verkleidete Spanplatten bohren

- Verwenden sie Bohrer aus schnellschneidendem Stahl.
- Lesen Sie unten den Abschnitt „Holz bohren“

Holz bohren

- Um ein gutes Ergebnis zu erreichen, verwenden Sie Bohrer aus schnellschneidendem Stahl für Holz.
- Stellen Sie den Drehmomentregler (2) in die Stellung für Bohren (Symbol "Bohrer").
- Beginnen Sie langsam zu bohren, damit der Bohrer nicht abrutscht. Die Geschwindigkeit erhöhen, wenn der Bohrer in das Material geht.
- Wenn Sie eine Durchgangsöffnung bohren, stellen Sie ein Stück Holz unter das Material, das Sie bearbeiten, um ein Zerreißen oder Aufspaltung vom hinteren Teil der Öffnung vermeiden.

SCHRAUBEN

Ein passendes Drehmoment wählen, wobei Sie eine der Zahlen, die auf dem Drehmomentregler (2) markiert sind, gegenüber dem Pfeil auf dem Gehäuse stellen. Setzen Sie den benötigten Aufsatz ein.

WARTUNG: Zu starkes Festziehen kann einen Bruch der Schraube oder eine Beschädigung des Aufsatzes verursachen.

WARTUNG: Wenn man, beim Festziehen einer Schraube, die Maschine abgewinkelt gegen die Schraube hält, kann der Schraubenkopf kaputt gehen oder das Drehmoment wird sich nicht voll auf die Schraube übertragen.

WARTUNG / ENTSORGUNG

WARNUNG: Stellen Sie immer den Umschalter für Wechseln der Drehrichtung (6) in der Mittelposition bevor sie irgendwelche Arbeiten an dem Werkzeug durchführen, wie z.B. Einbauen und Laden der Batterie, Austausch eines Arbeitswerkzeugs, Transport, Wartung oder Lagerung des Elektrowerkzeugs.

7. TECHNISCHE DATEN

Überprüfen Sie regelmäßig, ob die Schrauben des Gehäuses gut festgezogen sind.
REINIGEN Aus Sicherheitsgründungen halten Sie immer die Maschine und die Lüftungsöffnungen sauber. Überprüfen Sie regelmäßig, ob im Lüftungsgitter in der Nähe des Motors oder um die Umschalter kein Staub oder keine Fremdkörper eingedrungen sind. Verwenden Sie eine weiche Bürste für die Entfernung des Staubs. Um Ihre Augen zu schützen, tragen Sie während der Reinigung eine Schutzbrille. Falls der Maschinenkörper gereinigt werden soll, wischen Sie ihn mit einem weichen feuchten Tuch ab. Sie können eine schwache Spülmittellösung verwenden.

WARTUNG: Die Verwendung von Alkohol, Benzin oder andere Lösungsmittel ist untersagt. Verwenden Sie nie aggressive Mittel für die Reinigung der Kunststoffteile.
WARTUNG: Das Eindringen vom Wasser in die Maschine ist unbedingt zu vermeiden.

Anweisungen für Reinigung des Ladegeräts:

WARNUNG: Vor der Reinigung schalten Sie das Ladegerät von dem Stromnetz aus. Verschmutzten und verölte Aussenteile des Ladegeräts sind mit einem Tuch oder mit weicher Drahtbürste zu reinigen. Verwenden Sie dafür kein Wasser oder Lösmittel.

WICHTIG! Um eine sichere Arbeit mit dem Elektrowerkzeug und seine Zuverlässigkeit zu gewährleisten, dürfen alle Reparatur-, Wartungs- und Einstellarbeiten in den autorisierten STATUS Servicestellen bei Verwendung von Originalersatzteile durchgeführt werden.

ENTSORGUNG Elektrowerkzeuge, Zubehör und Verpackungen sollen einer umweltgerechten Wiederverwertung zugeführt werden.

Nur für EU-Länder: Werfen Sie Elektrowerkzeuge nicht in den Hausmüll!

Akkus/Batterien: Werfen Sie Akkus/Batterien nicht in den Hausmüll, ins Feuer oder ins Wasser. Akkus/Batterien sollen gesammelt, recycelt oder auf umweltfreundliche Weise entsorgt werden.

Nur für EU-Länder: Gemäß der Richtlinie 91/157/EWG müssen defekte oder verbrauchte Akkus/Batterien recycelt werden.

TECHNISCHE DATEN

Motor	16 V	Drehmoment (hart/weich)	34Nm/23Nm
Ladegerät (Span./Freq.)	230-240V - 50Hz	Bohrfutterkapazität	10mm
Leerlaufdrehzahl (I / II)	0-400/0-1450/min	Batterie (Kapazität)	1,5Ah/2Ah
Drehmomenteinstellung		Ladezeit	60min/90min
(Anzahl der Teilstellungen)	18 + 1	Gewicht	1,4 kg

ZUBEHÖR

C16PRLi 1,5 Ah Li-Ion Akku - 1, Ladegerät, Karton.

C16-2Li 2 Ah Li-Ion Akku - 2, Ladegerät, Kunststoffkoffer.

GERÄUSCH-/VIBRATIONSinFORMATION

Geräuschemissionswerte (EN 60745)

L_{pA} - 70,5dB(A), Unsicherheit K_{pA}-3.0dB,

L_{wA} - 81dB(A), Unsicherheit K_{wA}-3.0dB

Schwingungsemissionswerte (EN 60745-1)

a_h - 1,86 m/s², Unsicherheit K - 1,5 m/s²

8. KONFORMITÄTSERKLÄRUNG

KONFORMITÄTSERKLÄRUNG

Hiermit versichern wir unsere persönliche Haftung, daß dieses Erzeugnis den Anordnungen folgender Richtlinien und entsprechender harmonisierten Standards entspricht: 2006/42/EC, 2014/30/EU; EN55014-1:2006/+A1:2009/+A2:2011, EN55014-2:2015, EN60745-1:2009+A11:2010, EN60745-2-1:2010, EN60745-2-2:2010.



Caron Giacinto
Director
STATUS ITALIA S.R.L.

Die technischen Unterlagen werden bei STATUS ITALIA S.R.L., via Aldo Moro, 14/A, 36060 - Pianezze (VI), ITALY, aufbewahrt.

1. AVVERTENZE DI SICUREZZA

AVVERTENZE DI SICUREZZA



ATTENZIONE!

Leggere tutte le istruzioni d'uso e le avvertenze di sicurezza. L'inosservanza delle istruzioni seguenti può causare folgorazioni, incendi e/o gravi danni a persone. Conservare con cura queste istruzioni.

AREA DI LAVORO

- **Mantenere l'area di lavoro pulita e ben illuminata.** Le zone buie ed ingombre di oggetti favoriscono incidenti.
- **Non utilizzare l'utensile in presenza di liquidi infiammabili, gas o polvere.** Le scintille generate potrebbero infiammare polvere e/o vapore.
- **Tenere a distanza bambini e terzi durante il funzionamento.** Per una distrazione potreste perdere il controllo dell'utensile.

SICUREZZA ELETTRICA

- **La spina dell'utensile deve essere adatta alla presa utilizzata. Non modificare la spina in alcun modo. Non utilizzare adattatori con gli utensili collegati a terra.** L'impiego di una spina integra ed una presa adatta riduce i rischi di folgorazione.
- **Evitare di toccare con il corpo le superfici collegate a terra quali tubi, radiatori, forni e frigoriferi.** Il rischio di folgorazione aumenta se il corpo è collegato a terra.
- **Non esporre l'utensile alla pioggia e all'umidità.** La penetrazione d'acqua nell'utensile aumenta il rischio di folgorazione.
- **Non utilizzare il cavo per scopi diversi da quello previsto. Non utilizzare il cavo per trasportare o tirare l'utensile, oppure per staccare la spina dalla presa. Tenere il cavo lontano da fonti di calore, olio, parti appuntite o in movimento.** Cavi danneggiati o attorcigliati aumentano il rischio di folgorazione.
- **Se l'utensile viene utilizzato all'aperto, usare una prolunga adatta all'uso esterno.** L'impiego di una prolunga da esterno riduce il rischio di folgorazione.
- **Se il lavoro in un ambiente umido è strettamente necessario, utilizzare una presa protetta da dispositivo a corrente residua.** Ciò riduce i rischi di scosse.

SICUREZZA PERSONALE

- **L'uso di elettrooutensili richiede attenzione e buon senso. Non utilizzare gli utensili se si è stanchi o sotto l'effetto di droghe, alcol o medicinali.** Una breve disattenzione può provocare gravi danni alle persone.
- **Munirsi di indumenti e dispositivi di protezione. Indossare sempre occhiali da lavoro.** L'uso di dispositivi di protezione tra cui mascherina antipolvere, scarpe antiscivolo, casco e protezioni per l'udito riduce il rischio di danni a persone.
- **Evitare l'accensione accidentale. Accertarsi che l'interruttore sia in posizione "OFF" prima di inserire la spina.** Se si trasportano gli utensili con il dito sull'interruttore o si inserisce la spina nella presa con l'interruttore in posizione "ON" aumenta il rischio di incidenti.
- **Togliere tutte le chiavi di regolazione prima di accendere l'utensile.** Una chiave lasciata inserita in una parte rotante di un utensile può provocare danni a persone.

2. NORME DI SICUREZZA PER AVVITATORI A BATTERIA

- **Non utilizzare l'utensile in condizioni estreme. Mantenere sempre l'equilibrio ed i piedi ben appoggiati a terra.** Questo consente un maggior controllo dell'utensile in caso di imprevisti.
- **Indossare un abbigliamento adeguato.** Non indossare abiti svolazzanti o gioielli. Tenere capelli, vestiti, e guanti lontani dalle parti in movimento. Abiti svolazzanti, gioielli o capelli potrebbero impigliarsi nelle parti in movimento.
- **In presenza di apparecchiature per il collegamento a dispositivi di aspirazione e raccolta delle polveri, accertarsi che essi siano collegati ed utilizzarli correttamente.** L'uso di queste apparecchiature può ridurre i rischi causati dalla polvere.

USO E MANUTENZIONE DELL'UTENSILE

- **Utilizzare l'utensile più adatto per il lavoro da svolgere.** L'impiego dell'utensile giusto migliora la qualità del lavoro e la sicurezza.
- **Non utilizzare l'utensile se non è possibile accenderlo e spegnerlo con l'apposito interruttore.** Gli utensili che non possono essere controllati con l'interruttore sono pericolosi e devono essere riparati.
- **Staccare la spina dall'alimentazione di corrente prima di eseguire regolazioni, cambiare accessori o riporre l'utensile.** Osservando queste precauzioni si riduce il rischio di accensione accidentale dell'utensile.
- **Riporre gli utensili non utilizzati fuori dalla portata dei bambini e non consentirne l'utilizzo a persone che non conoscono l'utensile o queste istruzioni.** Nelle mani di persone inesperte gli utensili possono diventare pericolosi.
- **Sottoporre l'utensile a manutenzione. Verificare il corretto allineamento di tutte le parti mobili, controllare che non siano grippate e che non vi siano rotture o altri guasti che potrebbero influire sul funzionamento dell'utensile.** Far riparare gli utensili danneggiati prima di riutilizzarli. Molti incidenti sono causati da utensili in pessime condizioni.
- **Tenere le punte e gli strumenti da taglio puliti ed affilati.** Se sottoposti ad una regolare manutenzione e pulizia consentono di lavorare in modo più preciso e sono maggiormente controllabili.
- **Utilizzare l'utensile, gli accessori, gli attrezzi etc. secondo quanto indicato in queste istruzioni nonché tenendo in considerazione le condizioni di lavoro e il lavoro da eseguire.** L'impiego di utensili per scopi diversi da quelli per cui sono stati progettati può dare origine a situazioni pericolose.

MANUTENZIONE

- **Far riparare l'utensile da personale qualificato che utilizzi solo parti di ricambio originali.** In caso contrario la sicurezza dell'utensile potrebbe risultare compromessa.

ULTERIORI NORME DI SICUREZZA PER AVVITATORI / TRAPANI A BATTERIA

- Questo utensile è sempre pronto all'uso, in quanto non necessita di essere collegato ad una presa di corrente per entrare in funzione. Bloccare sempre l'interruttore in posizione "OFF" quando si rimuove o si inserisce la batteria.
- Se possibile fissare sempre il pezzo da forare con morsetti o con una morsa a vite.
- Non toccare la punta dopo l'uso, essendo questa surriscaldata.

3. ISTRUZIONI PER L'USO DEL CARICABATTERIA

- Si consiglia l'uso di cuffie o tappi per le orecchie. In caso di ambiente di lavoro polveroso indossare una mascherina antipolvere.
- La polvere che si crea lavorando materiali contenenti quarzo (biossido di silicio) è dannosa per la salute. Non lavorare materiali contenenti amianto.
- Non utilizzare la macchina per scopi diversi da quelli indicati in queste istruzioni. L'uso per qualsiasi altra finalità sarà considerato uso improprio. In tal caso sarà l'utente e non l'azienda produttrice ritenuto responsabile di eventuali danni o lesioni.
- Per un utilizzo corretto di questo elettroutensile è necessario osservare le avvertenze di sicurezza, le norme supplementari e le istruzioni d'uso fornite in questo opuscolo. Tutti gli utenti della macchina devono aver letto queste istruzioni e devono essere a conoscenza degli eventuali rischi. Bambini e persone di corporatura debole non devono maneggiare l'utensile. Bambini nelle vicinanze dell'area di lavoro devono essere tenuti sotto stretto controllo. È assolutamente necessario attenersi alle disposizioni di prevenzione dagli infortuni, così come alle norme di sicurezza sul lavoro vigenti nella Sua area.
- L'azienda produttrice non è responsabile per eventuali modifiche apportate all'utensile da parte dell'utente o per danni causati da tali modifiche.

Persino un uso corretto dell'utensile non preclude tutti gli ulteriori rischi. I seguenti rischi potrebbero derivare da particolarità costruttive o dalla progettazione:

- danni ai polmoni, in caso di mancato uso di un'efficace mascherina antipolvere.
- danni all'udito, in caso di mancato uso di efficaci cuffie di protezione.

ISTRUZIONI PER L'USO DEL CARICABATTERIA

- Prima di utilizzare il caricabatteria leggere tutte le istruzioni e le avvertenze indicate sulle etichette nonché le istruzioni d'uso delle batterie.
- Ricaricare la batteria solo ed esclusivamente in luoghi chiusi e ben arieggiati.

ATTENZIONE: Se la batteria è rotta o danneggiata in alcun modo, non inserirla nel caricabatteria. Sussiste il pericolo di scosse.

ATTENZIONE: Il caricabatteria non deve entrare in contatto con nessuna sostanza liquida. Sussiste il pericolo di scosse.

- Il caricabatteria è indicato per l'uso con sole batterie STATUS, come quelle fornite con la macchina. L'uso di altre batterie può causare incendi o scosse.
- Il caricabatteria e le batterie fornite con la macchina sono stati progettati per essere utilizzati assieme. Si consiglia di non caricare le batterie con un caricabatteria diverso da quello fornito.
- Non conservare o utilizzare l'utensile e la batteria in ambienti dove la temperatura raggiunga o superi i 40,5°C, come ad esempio in roulotte oppure sotto tettoie o costruzioni in metallo durante i mesi estivi.
- Il caricabatteria è progettato per essere collegato ad una rete elettrica con tensione di alimentazione standard (230-240 V). Non connetterlo ad una fonte di alimentazione con tensione diversa da quella prevista.
- Se si desidera ricaricare un'ulteriore batteria, staccare la spina e lasciare raffreddare il caricabatteria per 15 minuti. Al termine di tale operazione è possibile ricaricare la batteria.

4. ISTRUZIONI PER L'USO DELLA BATTERIA

ISTRUZIONI PER L'USO DELLA BATTERIA

- La batteria non viene fornita totalmente carica. Prima dell'uso caricarla completamente.

ATTENZIONE! Se la batteria presenta delle crepe o è danneggiata in alcun modo non inserirla nella caricabatteria: sussiste pericolo di scosse.

- Per assicurare una lunga durata ed un ottimo funzionamento della batteria, caricarla in ambienti ad una temperatura compresa tra i 18° e i 24° C. Non caricare la batteria in ambienti a temperatura inferiore ai 4,5° C o superiore ai 40,5° C. Questa indicazione deve essere assolutamente osservata in quanto permette di evitare gravi danni alla batteria.
- Il caricabatteria e la batteria potrebbero surriscaldarsi durante l'operazione di ricarica. Ciò è normale e non è indice di problemi.
- Per evitare che si surriscaldi, non caricare la batteria al sole, a temperature elevate, o nelle vicinanze di fonti di calore.
- Non caricare la batteria in una cabina o in un container. L'operazione di carica deve avvenire in luoghi ben areati.
- In casi particolari ed in condizioni di lavoro estreme potrebbe succedere che una piccola perdita di liquidi fuoriesca dalla batteria. Ciò non implica che la batteria sia danneggiata. Verificare le parti dove si è riversato il liquido, pulirle e se necessario sostituirle.
- Se la batteria non si carica in modo corretto:
 - 1) Controllare la presa di corrente inserendo la spina di una lampada o tramite un cercafase.
 - 2) Spostare il caricabatteria in un ambiente a temperatura compresa tra i 18° e i 24°C.
 - 3) Se i problemi persistono, portare personalmente o spedire l'utensile insieme al caricabatteria e alla batteria al centro di assistenza più vicino.

ATTENZIONE! Non aprire la batteria per alcun motivo. Se la cassa di plastica è danneggiata o crepata, consegnare la batteria presso un centro di raccolta.

INSTALLAZIONE E RIMOZIONE DELLA BATTERIA

Premere il pulsante sulla parte inferiore della batteria e rimuovere la batteria dal foro maniglia. Rimuovere e inserire la batteria con un po' di sforzo.

Controllare l'affidabilità del fissaggio della batteria nell'impugnatura del trapano.

ATTENZIONE: Mettere sempre il commutatore per inversione del senso di rotazione (6) nella posizione media prima di svolgere qualsiasi attività sull'elettrotensile, per esempio l'installazione o rimozione della batteria, cambio di punta, trasporto, manutenzione o conservazione dell'elettrotensile.

Per installare la batteria: collocare la batteria nell'apertura alla base dell'elettrotensile fino a sentire lo scatto.

CARICAMENTO DELLA BATTERIA (Fig. B)

- Premere i pulsanti su entrambi i lati del pacco batteria e farlo scivolare dalla maniglia del trapano.

5. ISTRUZIONI PER L'USO

- Inserire la spina nella presa caricatore sulla batteria (Fig. B). visualizzare sul il caricatore si illumina in rosso (1). Avviare la ricarica della batteria. La carica della batteria dura da 60 a 90 minuti, a seconda della sua capacità.
 - Se i LED rosso, giallo e verde (2) chiaro, la batteria è caricata.
 - Staccare la spina dal caricabatterie e la batteria scollegare un dispositivo per la rete.
- CONSIGLI PER OTTENERE UNA LONGEVITÀ MAGGIORE DELLE BATTERIE**
- Quando l'accumulatore non viene usato, tenerlo a distanza da graffette, monete, chiodi, viti o altri piccoli oggetti metallici, i quali potrebbero cortocircuitare i suoi terminali. Il cortocircuito dei terminali della batteria può causare un corto circuito e provocare un incendio o esplosione.
 - Disinnestare sempre il caricabatterie dalla presa quando non viene usato, e conservarlo in un luogo secco e sicuro.
 - Non caricare batterie e non conservare il caricabatterie in vani dove la temperatura può scendere sotto lo 0°C, o superare i +40°C.

ISTRUZIONI PER L'USO

PRENDERE VISIONE DELL'ELETTROTENSILE

Prima di cominciare il lavoro con l'elettrotensile, prendere conoscenza di tutte le caratteristiche operative e condizioni di sicurezza.

Usare l'elettrotensile e i suoi accessori soltanto secondo la destinazione d'uso.

Qualsiasi altro impiego è espressamente vietato.

- | | | | |
|----------|------------------------------------------------------------|----------|--------------|
| A | 1. Mandrino a serraggio rapido | B | 1. LED rosso |
| | 2. Regolatore della coppia | | 2. LED verde |
| | 3. Commutatore dei settori di velocità dell'area di lavoro | | |
| | 5. Interruttore | | |
| | 6. Commutatore per inversione del senso di rotazione | | |
| | 7. La batteria | | |

ILLUMINAZIONE A DIODI ELETTROLUMINESCENTI DELL'AREA DI LAVORO

L'elettrotensile è munito di illuminazione a diodi elettroluminescenti (4) per aumentare l'illuminazione dell'area di lavoro quando si opera in luoghi che non sono abbastanza illuminati. L'illuminazione a diodi elettroluminescenti sta inserita finché l'interruttore (5) è premuto.

SCEGLIERE IL SENSO DI ROTAZIONE

La posizione estrema destra della leva (6) (guardando da dietro) significa rotazione in senso antiorario, e quella estrema sinistra - in senso orario. Se si preme l'interruttore (5), la leva (6) non può essere azionata.

ATTENZIONE: Effettuare il cambio del senso di rotazione soltanto quando l'alberino non gira.

Per praticare fori e stringere viti si usa un interruttore, disposto nella posizione estrema sinistra. Allentamento di viti viene fatto con l'interruttore nella posizione estrema destra.

AVVIAMENTO - ARRESTO (Fig.D)

Avviamento: premere l'interruttore (5).

Arresto: rilasciare l'interruttore (5).

5. ISTRUZIONI PER L'USO

L'elettrotensile è munito di un freno. L'alberino smette di girare immediatamente dopo il completo rilascio della leva dell'interruttore.

REGOLAZIONE ELETTRONICA CONTINUA DEL NUMERO DEI GIRI

Premendo lievemente il pulsante (5) si mette in moto il trapano a giri bassi, i quali aumentano dolcemente fino al massimo con l'aumento della pressione sull'interruttore, finché si arrivi alla posizione estrema.

REGOLAZIONE DELLA COPPIA (Fig.F)

Girare l'anello sul mandrino, per mettere il regolatore (2) in una di 26 posizioni, ed impostare la coppia.

Le posizioni del regolatore della coppia (2) permettono un migliore controllo sull'elettrotensile, quando viene usato come cacciavite, evitando così l'eccessivo stringimento delle viti. La grandezza della coppia viene indicata con una delle cifre segnate intorno all'anello. Quanto maggiore è la cifra segnata sull'anello, tanto maggiore è la coppia. Per scegliere una coppia adatta, girare l'anello finché la rispettiva cifra non si posi contro la freccia sul corpo del trapano.

Stringere/allentare viti (1 - 18)

Mettere il regolatore della coppia (2) in una di queste 18 posizioni. La coppia inferiore è conveniente per stringere viti dal diametro piccolo e in materiale di bassa durezza. La coppia superiore è conveniente per stringere viti dal diametro grosso e in materiale di alta durezza.

Foratura (◆◆◆)

Mettere il regolatore della coppia (2) con questo simbolo ◆◆◆, per scegliere foratura in metallo, legno, ecc. L'elettrotensile è munito di un freno. L'alberino smette di girare immediatamente dopo il completo rilascio del pulsante dell'interruttore.

A sovraccarico dell'elettrotensile in regime di foratura, rilasciare subito l'interruttore, per prevenire surriscaldamento del motore a lavoro continuativo.

COMMUTATORE DI VELOCITÀ

Il commutatore di velocità a due gradi (3) permette una scelta della trasmissione più adatta con velocità e coppia ottimali per l'applicazione concreta.

ATTENZIONE: Cambiare le marce soltanto a trapano disinserito.

1. Per scegliere una marcia bassa (velocità bassa, coppia alta) far scivolare il commutatore dei settori di velocità (3) indietro. Il numero «1» indicato sul selettore mostra la velocità selezionata.
2. Per scegliere una marcia alta (velocità alta, coppia bassa) far scivolare il commutatore delle velocità (3) in avanti. Il numero «2» indicato sul selettore mostra la velocità selezionata.

METTERE E TOGLIERE UNA PUNTA (Fig.E)

ATTENZIONE: Tirare fuori la batteria o mettere il commutatore per inversione del senso di rotazione (6) nella posizione media (neutrale).

Il trapano è munito di alberino autobloccante, e ciò significa che se ci cerca di girare il mandrino a mano, l'alberino si blocca automaticamente. Per togliere o regolare la lunghezza della punta, è necessario tenere stretto il mandrino e girare il suo corpo.

5. ISTRUZIONI PER L'USO

• Afferrare la macchina con una mano e girare il mandrino con l'altra.

- Per aprire il mandrino, girarlo in senso antiorario.

- Per chiudere il mandrino, girarlo in senso orario.

• Mettere la punta.

• Chiudere il mandrino.

• Eseguire una messa in moto sperimentale, per verificare se la punta sia fissata correttamente nel centro del mandrino.

CAMBIO DEL MANDRINO

ATTENZIONE: Il cambio del mandrino va effettuato solamente in un centro assistenza autorizzato. Si prega di non cambiare il mandrino con arnesi a portata di mano, siccome così si potrebbe danneggiare il trapano a batteria.

PRATICARE FORI

Praticare fori in metallo

- Per ottenere un buon risultato, usare punte in acciaio rapido per metallo o acciaio.
- Mettere il regolatore della coppia (2) nella posizione di foratura "◆◆◆".
- Cominciare la foratura a bassa velocità, affinché la punta non slitti dal posto iniziale.
- Serrare sempre bene i fogli di acciaio.
- Fissare i fogli sottili di metallo con blocchetti di legno, per non spostarsi.
- Usare un oggetto acuto, per segnare il centro del foro da praticare.
- Usare un lubrificante, adatto per il materiale lavorato.

Praticare fori in plastica e truciolato rivestito di plastica

- Usare punte in acciaio rapido.
- Leggere qui di seguito la sezione "Praticare fori in legno".

Praticare fori in legno

- Per ottenere un buon risultato, usare punte in acciaio rapido per forare in legno.
- Mettere il regolatore della coppia (2) nella posizione di foratura "◆◆◆".
- Cominciare la foratura a bassa velocità, affinché la punta non slitti dal posto iniziale. Aumentare la velocità quando la punta penetra nel materiale.
- Quando si pratica un foro passante, porre un pezzo di legno sotto il materiale lavorato, per prevenire lacerazione o spaccatura della parte posteriore del foro.

Tutte le operazioni di foratura

- Usare soltanto punte acute.
- Segnare in anticipo il centro del foro da praticare, con un punteruolo o chiodo.

STRINGERE / ALLENTARE VITI

Scegliere una coppia adatta, mettendo una delle cifre segnate sul regolatore della coppia (2), contro la freccia sul corpo. Mettere la punta necessaria.

ATTENZIONE: L'eccessivo stringimento può causare la rottura della vite o danneggiare la punta.

ATTENZIONE: Se la macchina viene tenuta sotto un angolo rispetto alla vite che viene stretta, si può danneggiare la testa della vite, ossia la coppia non sarà trasmessa interamente alla vite. Tenere sempre la macchina e la vite sotto stringimento allineate.

6. MANUTENZIONE

7. DATI TECNICI

MANUTENZIONE

ATTENZIONE: Prima di iniziare qualsiasi operazione con la macchina (inserimento ed estrazione della batteria, cambio della punta, lavori di manutenzione, etc.) spostare sempre l'interruttore per il senso di rotazione (6) in posizione centrale. Verificare regolarmente che tutte le viti della cuffa siano fissate saldamente. Dopo un uso prolungato potrebbero infatti allentarsi a causa delle vibrazioni.

PULIZIA

Per poter garantire buone e sicure operazioni di lavoro, tenere la macchina e le fessure di ventilazione sempre pulite. Verificare regolarmente che polvere o altri corpi estranei non siano penetrati nelle fessure di ventilazione o attorno agli interruttori.

Utilizzare uno spazzolino morbido per rimuovere la polvere depositatasi. Proteggere gli occhi durante la pulizia indossando occhiali da lavoro. Per pulire la macchina utilizzare un panno umido. È possibile utilizzare un leggero detersivo.

ATTENZIONE! Non utilizzare alcol, benzina o altri solventi. È sconsigliato l'uso di detersivi aggressivi per la pulizia delle parti in plastica.

ATTENZIONE! Evitare il contatto della macchina con l'acqua.

PULIZIA DEL CARICABATTERIA

ATTENZIONE: Disinserire la spina dalla presa di corrente prima di pulire la caricabatteria.

• Per rimuovere polvere o grasso dalle parti esterne utilizzare un panno o uno spazzolino morbido. Non utilizzare acqua o altri detersivi.

IMPORTANTE! Per garantire la sicurezza e l'affidabilità dell'utensile, riparazioni, lavori di manutenzione ed altre regolazioni (incluso il controllo e l'eventuale sostituzione delle spazzole) devono essere effettuate da centri di assistenza STATUS autorizzati, dove vengono adoperate solo parti originali.

DATI TECNICI

Motore elettrico	16V	Coppia (dura/morbida)	34/23Nm
Caricabatterie	230-240V - 50Hz	Portata del mandrino	10mm
Numero di giri a vuoto (I/II)	0-400/0-1450/min	Batteria (Capacità)	1,5Ah/2Ah
Regolazione della coppia (numero di posizioni del regolatore)	18 + 1	Tempo di caricamento	60min/90min
		Peso	1,4kg

ACCESSORIES

C16PRLi 1,5 Ah Li-Ion batteria - 1, caricabatterie, scatola.

C16-2Li 2 Ah Li-Ion batteria - 2, caricabatterie, cassa plastica.

INFORMAZIONI SUL RUMORE E SULLE VIBRAZIONI

Emissione acustica (EN 60745)

L_{pA} - 70,5 dB(A) Indeterminazione K_{pA}-3.0dB

L_{wA} - 81 dB(A) Indeterminazione K_{wA}-3.0dB

Emissione di vibrazioni (EN 60745-1)

a_h - 1,86m/s², Indeterminazione K - 1,5 m/s²

8. DICHIARAZIONE DI CONFORMITÀ CE

DICHIARAZIONE DI CONFORMITÀ CE

Noi dichiariamo la nostra personale responsabilità, affermando che questo prodotto è in conformità delle seguenti direttive, rispettivamente norme armonizzate C16PRLi / C16-2Li: 006/42/EC, 2014/30/EU; EN55014-1:2006/+A1:2009/+A2:2011, EN55014-2:2015, EN60745-1:2009+A11:2010, EN60745-2-1:2010, EN60745-2-2:2010.

Caron Giacinto
L'Amministratore
STATUS ITALIA S.R.L.

Il fascicolo tecnico viene custodito presso la STATUS ITALIA S.R.L., via Aldo Moro, 14/A, 36060 - Pianezze (VI), ITALIA

1. ПРЕДНАЗНАЧЕНИЕ НА ИЗДЕЛИЕТО

2. ОСНОВНИ ПРАВИЛА ЗА БЕЗОПАСНОСТ

ПРЕДНАЗНАЧЕНИЕ НА ИЗДЕЛИЕТО

Този уред е предназначен за завинтване и развинтване на винтове, както и за пробиване на дърво, метал, керамика и пластмаса.

ОСНОВНИ ПРАВИЛА ЗА БЕЗОПАСНОСТ



ВНИМАНИЕ!

Прочетете инструкцията до края. Неспазването на правилата за употреба, описани долу, може да доведе до травми или до излизането извън строя на изделието.

ЗАПАЗЕТЕ ДАДЕНАТА ИНСТРУКЦИЯ

РАБОТНО МЯСТО

- Работното място следва да бъде чисто и добре осветено.
- На работното място не трябва да има възпламеняеми течности, както и във въздуха не трябва да има прах или газове.
Инструментите създават искри, които може да запалят праха или изпаренията.
- В зоната на работа не трябва да присъстват деца или странични лица.

ЕЛЕКТРИЧЕСКА БЕЗОПАСНОСТ

- Аккумуляторните батариини изделието трябва да се зареждат само със зарядното устройство от комплекта. Използването на други типове зарядни устройства може да доведе до повреда на батериите
- Използвайте с изделието само батериите, предназначени за дадения модел.
Опит за използване на батерии от други модели, може да доведе до повреда или възпламеняване на батерията.
- Пазете кабела на зарядното устройство.
Не използвайте кабела заосене на зарядното устройство. Дръжте кабела далеч от топлина, масло, остри ръбове или движещи се части. Ако кабела е повреден, заменете го незабавно в специализиран сервиз.

ЛИЧНА БЕЗОПАСНОСТ

- Бъдете бдителни, внимавайте какво правите и бъдете разумни при употреба на инструмента. Не използвайте инструмента, ако сте уморени или под влиянието на упойващи вещества, алкохол или лекарства.
- Обличайте се правилно. Избягвайте прекалено свободни дрехи, свалете и бижута от себе си. Ако сте с дълга коса, приберете я под работна шапка.
- Избягвайте случайното пускане. Уверете се, че ключът е в изключена позиция преди да го включите в контакта.
- Преди включването на изделието, се убедете, че са махнати инструменти за регулиране, ключове и други
- Изберете удобно и устойчиво положение за работа. Загуба на равновесието може да доведе до получаване на травми.

3. СПЕЦИАЛНИ ПРАВИЛА ЗА БЕЗОПАСНОСТ

- Използвайте оборудване за лична безопасност. Винаги носете защита за очите. При необходимост носете и маска против прах, обувки с добро сцепление и предпазна шапка.

ИЗПОЛЗВАНЕ НА ИНСТРУМЕНТА

- Използвайте клещи или друг практичен начин да обезопасите и придържате работната част на стабилна платформа.
- Не претоварвайте инструмента. Използвайте правилния инструмент за работата си. Правилният инструмент ще свърши по-добре и по-безопасно работата за която е предназначен.
- Не използвайте инструмент с неизправен пусков ключ-превключвател. Всеки инструмент, който не може да бъде контролиран с ключа, е опасен и трябва да бъде ремонтиран.
- Винаги изключвайте продукта от електрическата мрежа по време на операции на адаптирането му, или смяна на аксесоарите. Това ще предотврати случайно включване на изделието.
- Дръжте изделието далече от достъпа на деца и лица, които нямат необходимите работни навици.
- Грижете се добре за изделието, използваните аксесоари трябва да бъде чиста и в работно състояние. Добре наточен аксесоар примерно ще направи работата Ви по-бърза и ефективна.
- Проверявайте лекотата на въртене, цялостта както и липсата на повреди по движещите се части на корпуса и детайлите на изделието.
При откриване на неизправност, спрете експлоатацията на продукта и незабавно го дайте за ремонт.
- Използвайте препоръчителните аксесоари и принадлежности за този вид продукт.

СЕРВИЗ

- Сервизното обслужване на изделието следва да бъде правено само в оторизираните сервизни центрове. Обслужването от неквалифицирани лица може да доведе до травми или до излизането извън строй на изделието.
- При ремонт и сервизно обслужване, следва да се използват и влагат резервни части и консумативи, доставяне в сервизния център от производителя на изделието. Използването на неоригинални резервни части може да наруши нормите на електрическа безопасност на изделието.

СПЕЦИАЛНИ ПРАВИЛА ЗА БЕЗОПАСНОСТ

1. Преди зареждането на акумулатора, внимателно прочетете инструкцията и информацията и информационните обозначения на изделието, зарядното устройство и батериите. В даденото зарядно устройство се допуска зареждането само на Li-Ion батерии.
2. Не използвайте собственооръчно направени кабели. Контактa и щепсела на кабела трябва да съответстват един на друг като типове.
3. Забранява се използването на зарядно устройство с повреден кабел или щепсел.

4. ОПИСАНИЕ

4. Не използвайте повредено зарядно устройство.
5. Не разглабяйте зарядното устройство и батерията самостоятелно. Ремонт следва да се прави от оторизиран сервизен център.
6. Изключете зарядното устройство от ел.мрежата при почистването му, за да избегнете токов удар.
7. Ако времето на работа на батерията е станало прекалено кратко, моля прекратете работата. Възможно е, батерията да се е прегряла.
8. Ако електролит е попаднал в очите, измийте ги с голямо количество вода. В случай на възникване на проблеми, обърнете се към лекар за помощ.

Дипълнителни предупреждения:

1. Не зареждайте батерията при температура по-ниска от 10°C и по-висока от 40°C.
2. Не се опитвайте да използвате повишаващ трансформатор, двигателен генератор или приемник за прав ток.
3. Не оставяйте нищо да покрива или задръства отворите на зарядното.
4. Пазете неизползваните батерии в защитено място.
5. Не модифицирайте батериите
6. Не докосвайте изходните контакти на включеното в мрежата зарядно устройство.
7. Не съхранявайте батериите до метални предмети
8. Пазете батериите от въздействието на вода
9. Не съхранявайте изделието и батериите на места с температура над 50°C.
10. Не изгаряйте батериите ако вече не работят, в огън те могат да се взривят
11. Не хвърляйте, не тресете и не удряйте батериите
12. Не поставяйте батериите да се зареждат в кутия или друго малко затворено пространство. Зареждането следва да се прави на проветриво място.

ОПИСАНИЕ

А

1. Бързостягащ патрон
2. Пръстен за настройка на въртящия момент
3. Превключвател на скоростта на въртене
4. Осветление на работната зона
5. Прекъсвач
6. Превключвател за смяна посоката на въртене
7. Батерия

В

1. Червен LED
2. Зелен LED

5. ЗАРЕЖДАНЕ И НАСТРОЙВАНЕ

ЗАРЕЖДАНЕ И НАСТРОЙВАНЕ

Общи правила за използването на акумулаторни батерии

- За зареждането на батериите да се използва сама влизащото в комплекта на устройството зарядно устройство.
- Акумулаторните батерии Li-Ion имат защита от дълбоко разреждане, при достигане по време на работа на минималното ниво, те автоматично се изключват.
- При работа с големи натоварвания или в горещо време на годината, батериите могат значително да се нагряват. Преди презареждането, дайте им малко време за охлаждане.
- Новите батерии, или батерии след дълго съхраняване, се зареждат примерно на 60% от заявения капацитет. След няколко пълни цикъла на зареждане - разреждане, капацитета на батерията ще достигне 100% от заявения.

Внимание!

Акумулаторните батерии пристигат от производителя ненапълно заредени. Преди първата им употреба, моля заредете акумулаторната батерия.

Зареждане на акумулаторната батерията (Рис. В)

1. Включете зарядното устройство към ел. мрежата (200-240V/50Hz).
2. Поставете щекера на зарядното устройство в акумулаторната батерия (Рис.В). На зарядното устройство ще започне да свети червения индикатор (1). Процеса на зареждане ще започне. Зареждането продължава от 60 до 90 минути в зависимост от капацитета на акумулатора.
3. Индикаторът на зарядното устройство е променен в цвят на зелено (2) - батерията е заредена.
4. Извадете щекера на зарядното устройство от батерията, и изключете зарядното устройство от електрическата мрежа.

Поставяне и изваждане на батерията (Рис.С)

- Поставете батерията в улеите на дръжката, и плавно я придвижете напред до щракане на фиксатора.
- За ваденето на батерията, натиснете бутона на фиксатора и дръпнете батерията към себе си.

Индикатор на заряда на батерията (Рис. С)

Батерията има индикатор за нивото на заряд. Индикатора се активира след натискане на бутона и свети около 5-7 сек. Индикатора е 3 светодиода показващи процента на зареждане на батерията на при започване работа.

Експлоатация на акумулаторните батерии.

За да се предотврати преждевременно увреждане на батерията, е желателно да се спазват следните правила:

- Батерията да се съхранява и зарежда на батерията на проветриво място. Температури над или под стаойната, намалява живота на батерията.
- Съхранявайте батерията в заредено състояние. Заредете батерията, веднага след разреждането и по време на работа.

5. ЗАРЕЖДАНЕ И НАСТРОЙВАНЕ

- Всички батерии постепенно губят своя капацитет на заряд. Колкото по-висока температура, толкова по-бързо тече процеса на разреждане. Ако не използвате инструмента за дълъг период, дозареждайте на батерията на всеки 1-2 месеца. Това ще помогне да се удължи нейния живот.

Безключов патронник

Внимание! Преди поставяне или подмяна на свредлото или бита в патронника, свалете батерията, за да се избегне случайно пускане на продукта по време на поставянето или смяната на аксесоара.

- Даденият продукт е снабден с безключов патронник. Той ще Ви позволи бързо и безинструменти да смените битове и свредла.
- За да смените бит, поставете ключа (3) в средно положение. Изделието е оборувано с автоматично блокиране на шпиндела, съответно за да се разхлаби или затегне патронника, той просто се върти обратно или по часовниковата стрелка.
- Винаги добре затягайте втулкаата на патронника. Не се опитвайте да работите със слабо фиксиран аксесоар в патронника.

Включване на изделието

- Включете продукта чрез натискане на превключвателя (5). Скоростта на въртене се регулира в зависимост от силата на натискане.
- За да изключите продукта, отпуснете бутон (5).

Избор на посоката на въртене

1. За пробиване и затягане на винтове, изберете посока на въртене по часовниковата стрелка. За да направите това, завъртете бутон (6) наляво, докато спре.
2. Изберете въртенето против часовниковата стрелка за отвиване на винтове. За тази цел, завъртете бутон (6) напълно надясно.

Регулировка момента

Регулирането на въртящия момент се изпълнява чрез завъртане на пръстена (2). Това позволява ефективно използване на мощността на изделието при затягането на винтовете с различни диаметри в отличаващи се по твърдост материали. Ограничаването на границата на въртящия момент при затягането на винтовете, ще предотврати изпилване на каналите на главите на винтовете. Съединителя на предпазната муфта има 18 точка позиции (1 - 18) за ограничаване на пределния момент при завинтване или пробиване .

1-4 Затягане на винтове с малък диаметър

5-8 Затягане на винтове със среден диаметър в меки материали

9-12 Затягане на винтове със среден диаметър в твърди материали

13-15 Затягане на винтове с голям диаметър в плътна дървесина

16-18 Затягане на винтове с голям диаметър и дължина в плътна дървесина

2 скоростен редуктор, промяна на скоростта на въртене

За да промените скоростта на въртене е необходимо да поставите ключа (3) в една от 2-те позиции:

Ниска скорост (0-400 об/мин) - ключът е изместен назад («1»)

Висока скорост (0-1450 об/мин) - ключът е изместен напред («2»)

6. ВЪЗМОЖНИ ПРОБЛЕМИ

7. ПОДДРЪЖКА И ОБСЛУЖИВАНЕ

В предела на избрания диапазон скоростта на въртене може да варира в зависимост от силата на натискане на превключвателя.

ВНИМАНИЕ ! За да се предотвратити повреда на редуктора, скоростта на въртене следва да се променя само при напълно спрял шпиндел.

Осветяване на работната зона

LED осветяване на работната зона (4) се активира автоматично при натискане на превключвателя (5).

ВЪЗМОЖНИ ПРОБЛЕМИ И РЕШЕНИЯ

Шпинделът не се върти, при натиснат превключвател.

а) Превключване на посоката на въртене (3) настроен е в средна позиция.

Задайте ключа в едно от крайните положения.

б) Няма контакт с батерията. Проверете поставянето на батерията в дръжката.

Съединителя за регулирането на въртящия момент се активира преждевременно.

Задайте по-висок въртящ момент.

Батерията не е заредена.

а) Няма контакт със зарядното устройство. Проверете дали батерията е поставен до края на съответните канали в зарядното устройство.

б) Батерията не се е охладила при висока температура на околната среда охладете батерията на прохладно място.

Винтоверта спира по време на работа

По време на работата инструмента се претоварва, и с активира защитата на батериите от прегряване.

Променете режима на работа на по-малко натоварващ

ПОДДРЪЖКА И ОБСЛУЖВАНЕ

Преди да почистите изделието свалете акумулатора.

- Редовно почиствайте изделието от прах със суха кърпа или чрез продухване със сгъстен въздух. Препоръчително е да почиствате изделието след всяка употреба. Не почиствайте продукта с вода, разтворители или миелци средства. Попадането на водата вътре води до повреда, а разтворителите могат да повредят пластмасовите детайли на продукта.

- Пазете вентилационните отвори на корпуса чисти.

- Проверете херметичността на закрепващите винтове корпуса и ги затегнете, ако е необходимо.

- Ремонтирайте изделието само в оторизиран сервизен център, с използването на оригинални резервни части.

ВНИМАНИЕ ! Акумулаторните батерии подлежат на връщане за рециклиране. Те съдържат в себе си вредни за околната среда и за здравето на човека компоненти!

8. ТЕХНИЧЕСКИ ХАРАКТЕРИСТИКИ И ОКОМПЛЕКТОВКА

9. ДЕКЛАРАЦИЯ ЗА СЪОТВЕТСТВИЕ

ТЕХНИЧЕСКИ ХАРАКТЕРИСТИКИ

Номинално напрежение (пиково)	16 В
Зарядно (напрежение/честота)	230-240V ~ 50Гц
Скорост на празен ход (I/II)	0-400/0-1450/мин
Регулиране на въртящия момент (брой положения на регулатора)	18 + 1
Въртящ момент (твърд / мек)	34 Нм/23 Нм
Обхват на патронника	10 мм
Капацитет на батерията	1,5Ач / 2Ач
Време за зареждане на батерията	60 мин / 90 мин
Тегло (ЕРТА 01/2014)	1,4 кг

ИНФОРМАЦИИ ЗА ШУМА И ВИБРАЦИИТЕ

Ниво на шум L_{pA} - 70,5 dB(A). $K_{pA}=3,0dB$
Ниво на акустична мощност L_{WA} - 81 dB(A). $K_{WA}=3,0dB$.
Стойност на колебанията $a_h = 1,86m/s^2$.
Неяснота в мярка $K = 1,5 m/s^2$

В КОМПЛЕКТА

Бормашина/винтоверт C16PRLi, зарядно, Li-Ion батерия (1,5 Ah) - 1, кутия.
Бормашина/винтоверт C16-2Li, зарядно, Li-Ion батерия (2 Ah) - 2, куфар.

ДЕКЛАРАЦИЯ ЗА СЪОТВЕТСТВИЕ

STATUS ITALIA S.R.L. декларира, че този продукт с търговска марка STATUS: Акумулаторна бормашина/винтоверт C16PRLi/C16-2Li е произведена в съответствие със следните директиви на ЕС: 2006/42/ЕС, 2014/30/EU ;
А също така отговаря на следните стандарти: EN55014-1:2006/+A1:2009/+A2:2011, EN55014-2:2015, EN60745-1:2009+A11:2010, EN60745-2-1:2010, EN60745-2-2:2010.
Техническата документация се съхранява при производителя:
STATUS ITALIA S.R.L., Виа Алдо Моро, 14 / А, 36 060 - Pianezze (VI), ИТАЛИЯ

Карон Джиасинто
Директор
STATUS ITALIA S.R.L.

Дистрибутор на територията на България:

Спринтер ЕООД.

Адрес по регистрация: България, гр. София 1000, бул. Христо Ботев 28, ет. 7.

Адрес за кореспонденция: България, гр. София 1303,

бул. Тодор Александров №28, магазин №4.

Уебсайт: www.status-tools.com, E-mail: office@status-tools.eu.

Тел. 02 870 51 98

1. ПРЕДНАЗНАЧЕНИЕ ИЗДЕЛИЯ

2. ОСНОВНЫЕ ПРАВИЛА БЕЗОПАСНОСТИ

ПРЕДНАЗНАЧЕНИЕ ИЗДЕЛИЯ

Изделие предназначено для ввинчивания и вывинчивания винтов и шурупов, а также для сверления древесины, керамики, металла и пластика.

ОСНОВНЫЕ ПРАВИЛА БЕЗОПАСНОСТИ



ВНИМАНИЕ!

Прочтите всю инструкцию до конца.

Незнание правил пользования может привести к травмам, или выходу изделия из строя.

СОХРАНИТЕ ЭТУ ИНСТРУКЦИЮ

Рабочее место

- Рабочее место должно быть чистым и хорошо освещённым.
- На рабочем месте не должны находиться легковоспламеняющиеся жидкости, в воздухе должны отсутствовать пыль и газы. В процессе работы возможно искрение инструмента, что может привести к взрыву или возгоранию.
- В зоне работы должны отсутствовать дети и посторонние лица.

Электробезопасность

- Аккумуляторные батареи для изделия должны заряжаться только в зарядном устройстве, входящем в комплект поставки данного изделия. Использование других типов зарядных устройств может привести к выходу из строя аккумуляторной батареи.
- Используйте в изделии только те батареи, которые предназначены для данного изделия. Попытка использования батарей других видов может привести к выходу изделия из строя или возгоранию.
- Берегите шнур зарядного устройства. Не используйте шнур для переноски зарядного устройства. Располагайте шнур вдали от источников тепла, острых предметов и движущихся частей инструмента. Поврежденный шнур немедленно замените в сервисном центре.

Личная безопасность

- Будьте внимательны, следите за тем что Вы делаете и выполняйте работу обдуманно. Не пользуйтесь изделием в усталом состоянии и если Вы находитесь под действием алкоголя или лекарств.
- Одевайтесь правильно. Избегайте излишне свободной одежды, снимите ювелирные украшения. Если у Вас длинные волосы, спрячьте их под головной убор.
- Избегайте случайного включения изделия. Перед тем как вставить вилку в розетку убедитесь, что выключатель изделия стоит в положении «Выкл».
- Перед включением изделия убедитесь в том, что из него удалены инструменты для регулировки и установки оснастки (ключи и т.п.).
- Обеспечьте себе удобное и устойчивое положение во время работы. Потеря равновесия может привести к травме
- Применяйте средства индивидуальной защиты. Обязательно одевайте защитные очки. При необходимости применяйте пылезащитную маску и защитный шлем.

3. СПЕЦИАЛЬНЫЕ ПРАВИЛА БЕЗОПАСНОСТИ

Эксплуатация изделия

- Используйте тиски или иные зажимы для надежной фиксации заготовки.
- Не перегружайте изделие. Используйте для определенных видов работ только предназначенный для них инструмент. Использование специализированного инструмента сделает Вашу работу легкой и безопасной.
- Не используйте изделие с неисправным выключателем. Изделие, не поддающееся включению или выключению должно быть немедленно отремонтировано.
- Обязательно отключайте изделие от сети во время проведения операций по его регулировке и смене оснастки. Это поможет предотвратить случайное включение изделия.
- Храните изделие в местах, недоступных детям, и лицам, не имеющим навыков работы.
- Тщательно ухаживайте за изделием, применяемая с ним оснастка должна быть чистой и в рабочем состоянии. Хорошо заточенная оснастка сделает Вашу работу быстрой и качественной.
- Проверяйте легкость хода, целостности и отсутствие повреждений на подвижных и корпусных деталях изделия. В случае обнаружения неисправности, прекратите эксплуатацию изделия и немедленно сдайте его в ремонт.
- Используйте принадлежности и оснастку рекомендованную для данного вида изделия.

Сервис

- Сервисное обслуживание изделия должно проводиться только в авторизованных сервисных центрах. Обслуживание неквалифицированными лицами может привести к травмам и выходу изделия из строя.
- При ремонте и сервисном обслуживании должны применяться запчасти и расходные материалы поставляемые в сервисный центр производителем изделия. Использование не оригинальных запасных частей может нарушить нормы электробезопасности изделия.

СПЕЦИАЛЬНЫЕ ПРАВИЛА БЕЗОПАСНОСТИ

1. Перед зарядкой аккумулятора внимательно изучите инструкцию и информационные таблички на изделии, зарядном устройстве и аккумуляторе. В данном зарядном устройстве допускается зарядка только Li-Ion аккумуляторов.
2. Не используйте самодельные удлинительные кабели. Розетка удлинительного кабеля должна соответствовать вилке на шнуре зарядного устройства.
3. Запрещается использование зарядного устройства с поврежденной вилкой или шнуром.
4. Не пользуйтесь поврежденным зарядным устройством.
5. Не разбирайте зарядное устройство и аккумулятор самостоятельно. Ремонт должен производиться в авторизованном сервисном центре.
6. Отключите зарядное устройство от сети при его чистке, в целях защиты от поражения электрическим током.
7. Если время работы аккумулятора стало слишком коротким, прекратите работу. Возможно, аккумулятор перегревается.

4. ОПИСАНИЕ

5. ЗАРЯДКА И РЕГУЛИРОВКА

8. Если электролит попал Вам в глаза, промойте их большим количеством чистой воды. В случае возникновения дальнейших проблем обратитесь к врачу.

Дополнительные предостережения:

1. Не заряжайте аккумулятор при температуре ниже 10°C и выше 40°C.
2. Не пытайтесь применять повышающие трансформаторы, дизельные генераторы и источники постоянного тока.
3. Не блокируйте вентиляционные отверстия зарядного устройства.
4. Храните неиспользуемый аккумулятор в защищенном месте.
5. Не модифицируйте аккумулятор.
6. Не касайтесь выходных контактов включенного в сеть зарядного устройства.
7. Не храните аккумулятор рядом с металлическими предметами.
8. Не подвергайте аккумулятор воздействию воды.
9. Не храните аккумулятор в местах, где температуры может достигать 50°C.
10. Не сжигайте аккумулятор если он вышел из строя. В огне он может взорваться.
11. Не бросайте, не трясите и не ударяйте аккумулятор.
12. Не ставьте аккумулятор на зарядку в коробку или другое маленькое пространство. Зарядка должна производиться в проветриваемом месте.

ОПИСАНИЕ

- | | |
|---|------------------------------------------------------------------------------------------------------------------------------------------------------------------------------------------------------------------------------|
| A | 1. Быстрозажимной патрон
2. Кольцо регулировки момента
3. Переключатель скорости вращения
4. Подсветка рабочей зоны
5. Клавиша выключателя
6. Переключатель направления вращения
7. Аккумуляторная батарея |
| B | 1. Красный светодиод
2. Зеленый светодиод |

ЗАРЯДКА И РЕГУЛИРОВКА

Общие правила использования аккумуляторных батарей

- В данном изделии использовать только Li-Ion аккумуляторные батареи входящие в комплект поставки изделия.
- Для зарядки аккумуляторных батарей использовать только входящее в комплект изделия зарядное устройство.
- Аккумуляторные батареи Li-Ion имеют защиту от глубокого переразряда, при достижении во время работы минимального уровня заряда аккумулятора происходит их автоматическое отключение.
- При работе с большой нагрузкой или в жаркое время года батареи могут значительно нагреваться. Перед перезарядкой дайте батарею остыть.
- Новые аккумуляторные батареи, или батареи после длительного хранения заряжаются примерно на 60% заявленной емкости.

5. ЗАРЯДКА И РЕГУЛИРОВКА

После нескольких циклов «заряд-разряд» емкость батареи достигает 100% от заявленной.

Внимание! Аккумуляторные батареи поступают от изготовителя с низким уровнем заряда. Перед первым использованием зарядите аккумуляторную батарею.

Зарядка аккумулятора (Рис. В)

1. Подключите зарядное устройство к источнику питания (230-240V/50Hz).
2. Вставьте штекер зарядного устройства в гнездо на аккумуляторной батарее. Индикатор на зарядном горит красным цветом (1). Начнется процесс зарядки. Длительность зарядки - от 60 до 90 минут в зависимости от емкости аккумуляторной батареи.
3. При полной зарядке на зарядном устройстве светодиод сменил цвет на зеленый (2), зарядка окончена.
4. Извлеките штекер зарядного устройства из аккумулятора и отключите зарядное устройство от сети.

ВНИМАНИЕ! Не заряжайте аккумулятор установленный в рукоятку изделия.

Перед зарядкой обязательно отсоедините аккумулятор.

Установка и извлечение аккумулятора (Рис.С)

1. Установите аккумулятор в направляющие пазы в рукоятке и плавно подвиньте его до щелчка фиксатора.
2. Для извлечения аккумулятора нажмите клавишу фиксатора и извлеките аккумуляторный блок из рукоятки.

Индикатор уровня заряда аккумулятора (Рис.С)

На торце аккумулятора расположена кнопка и 3 светодиода.

Нажав на кнопку можно получить информацию об уровне заряда аккумулятора.

Горят 3 светодиода - 70-100% заряда, 2 - 60-40%, 1- 30-10%.

Эксплуатация аккумуляторной батареи

Для предотвращения преждевременного выхода аккумулятора из строя желательны соблюдать следующие правила:

- Хранить и заряжать аккумулятор в прохладном месте. Температура выше или ниже нормальной комнатной, сокращает срок службы аккумулятора.
- Хранить аккумулятор желательно в заряженном состоянии. Зарядите аккумулятор сразу после того как он разрядился в процессе работы.
- Все аккумуляторы постепенно теряют свой заряд. Чем выше температура, тем быстрее идет процесс разрядки. Если вы не работаете инструментом в течение длительного периода времени, подзаряжайте аккумулятор каждые 1-2 месяца. Это поможет продлить срок его службы.

Быстрозажимной патрон

Внимание! Перед установкой или заменой сверла или бита в патроне, извлеките из изделия аккумулятор, чтобы избежать случайного включения изделия при установке или замене оснастки.

- Данное изделие оснащено быстрозажимным патроном. Он позволяет быстро и без применения инструментов заменять биты и сверла.

6. ВОЗМОЖНЫЕ ПРОБЛЕМЫ И СПОСОБЫ ИХ УСТРАНЕНИЯ

- Для замены бита установите переключатель (6) в среднее положение. Изделие оснащено автоматической блокировкой шпинделя, поэтому для ослабления или затягивания патрона просто вращайте муфту против или по часовой стрелке.

- Всегда прочно затягивайте муфту патрона.

Включение изделия

- Включение изделия производится нажатием на клавишу выключателя (5). Скорость вращения меняется в зависимости от силы нажатия на клавишу.
- Для выключения изделия отпустите клавишу (5).

Выбор направления вращения

1. Для сверления и закручивания винтов выберите вращение по часовой стрелке. Для этого переместите клавишу (6) влево до упора. (←)
2. Для вывинчивания винтов выберите вращение против часовой стрелки. Для этого переместите клавишу (6) до упора вправо. (→)

Регулировка момента

Регулировка момента производится вращением кольца (2). Регулируемый момент позволяет эффективно использовать мощность изделия при завинчивании винтов разных диаметров в отличающиеся по твердости материалы.

Ограничение предельного момента при закручивании винтов позволяет избежать срезания шлицов на головках винтов. Пружинная предохранительная муфта имеет 18 позиций установки (1 - 18) и положение для сверления .

1 - 4 Закручивание винтов малого диаметра

5 - 8 Закручивание винтов среднего диаметра в мягкие материалы

9 - 12 Закручивание винтов среднего диаметра в жесткие материалы

13 - 15 Закручивание винтов большого диаметра в древесину

16 - 18 Закручивание винтов большого диаметра и длины в древесину

2-х скоростной редуктор, изменение скорости вращения

Для изменения скорости вращения необходимо установить переключатель (3) в одну из 2-х позиций:

Низкая скорость (0 - 400 об/мин) - переключатель смещен назад («1»)

Высокая скорость (0 - 1450 об/мин) - переключатель смещен вперед («2»)

В пределах выбранного диапазона скорость вращения может меняться в зависимости от усилия нажатия на клавишу выключателя.

ВНИМАНИЕ! Во избежание поломки планетарного редуктора переключение скорости нужно производить только при полностью остановленном шпинделе.

Подсветка рабочей зоны

Светодиод подсветки рабочей зоны (4) включается автоматически при нажатии на клавишу выключателя (5).

ВОЗМОЖНЫЕ ПРОБЛЕМЫ И СПОСОБЫ ИХ УСТРАНЕНИЯ

Шпиндель не вращается при нажатой клавише выключателя.

- а) Переключатель направления вращения (3) установлен в среднее положение. Установить переключатель в одно из крайних положений.
- б) Проверить правильность установки аккумуляторной батареи в рукоятке.

7. УХОД И ОБСЛУЖИВАНИЕ

8. ТЕХНИЧЕСКИЕ ХАРАКТЕРИСТИКИ

Муфта регулировки момента срабатывает раньше времени.

Установить большее значение крутящего момента.

Аккумуляторная батарея не заряжается.

- Нет контакта с зарядным устройством. Проверьте, до конца ли задвинута батарея в пазы зарядного устройства.
- Батарея не остыла перед зарядкой или высока температура окружающей среды - остудите батарею, производите зарядку в прохладном месте.

УХОД И ОБСЛУЖИВАНИЕ

Перед чисткой изделия извлеките из него аккумулятор.

- Регулярно очищайте изделие от пыли при помощи сухой ветоши или продувкой сжатым воздухом. Желательно производить чистку изделия после каждого применения. Не используйте для чистки изделия воду, растворители и моющие средства. Попадание воды внутрь изделия ведёт к выходу его из строя, а растворители могут повредить пластмассовые детали изделия.
- Следите за чистотой вентиляционных окон на корпусе изделия.
- Проверяйте затяжку винтов крепления корпусных деталей и при необходимости подтягивайте их.
- Ремонтируйте изделие только в авторизованном сервисном центре и с использованием оригинальных запасных частей.

ВНИМАНИЕ ! Аккумуляторные батареи подлежат сдаче для переработки. Они содержат в себе вредные для окружающей среды и здоровья человека компоненты!

ТЕХНИЧЕСКИЕ ХАРАКТЕРИСТИКИ

Напряжение	16 В
Зарядное устройство (напряжение/частота)	230-240V ~ 50Гц
Частота вращения (I/II)	0-400/0-1450/мин
Число позиций регулятора момента	18 + 1
Крутящий момент (жесткий/мягкий)	34 Нм / 23 Нм
Патрон	10 мм.
Емкость аккумулятора	1,5Ач / 2Ач
Время зарядки (не менее)	60 мин / 90 мин
Вес (ЕРТА 01/2014)	1,4 кг

ИНФОРМАЦИЯ О ШУМЕ И ВИБРАЦИЯХ

А-взвешенный уровень звуковой нагрузки L_{pA} - 70,5 dB(A). K_{pA} =3,0 dB
А-взвешенный уровень звуковой мощности L_{wA} - 81 dB(A). K_{wA} =3,0 dB.
Уровень вибрации a_h = 1,86 m/s². Неопределенность K = 1,5 m/s²

КОМПЛЕКТАЦИЯ

C16PRLi: Зарядное устройство, Аккумулятор Li-Ion(1,5 Ач) - 1, картонная упаковка.

C16-2Li: Зарядное устройство, Аккумулятор Li-Ion (2 Ah) - 2, чемодан.

Производитель оставляет за собой право изменять технические параметры изделия и его комплектацию без предварительного уведомления.

9. ДЕКЛАРАЦИЯ СООТВЕТСТВИЯ

ДЕКЛАРАЦИЯ СООТВЕТСТВИЯ

STATUS ITALIA S.R.L. заявляет, что изделия торговой марки STATUS: Аккумуляторные дрели/шуруповёрты C16PRLi и C16-2Li изготовлены в соответствии со следующими директивами ЕС: 2006/42/EC, 2014/30/EU. А так же соответствуют нижеперечисленным стандартам: EN55014-1:2006/+A1:2009/+A2:2011, EN55014-2:2015, EN60745-1:2009+A11:2010, EN60745-2-1:2010, EN60745-2-2:2010.

Техническая документация хранится у производителя: STATUS ITALIA S.R.L., via Aldo Moro, 14/A, 36060 - Pianezze (VI), ITALY



Карон Джиасинто
Директор
STATUS ITALIA S.R.L.

Изделие соответствует требованиям следующих технических регламентов Таможенного Союза: TP TC 004/2011, TP TC 010/2011, TP TC 020/2011. Информация о сертификате находится на сайте www.status-tools.com. Представитель в России: ООО «ИНСТАТУС», 105005, г. Москва, ул.Бауманская, д.7.